

**Installations-, Montage- und Bedienungsanleitung**

# **Skimmer V20**



# 1. Technische Daten

## 1.1 V20 Skimmer für Betonbecken

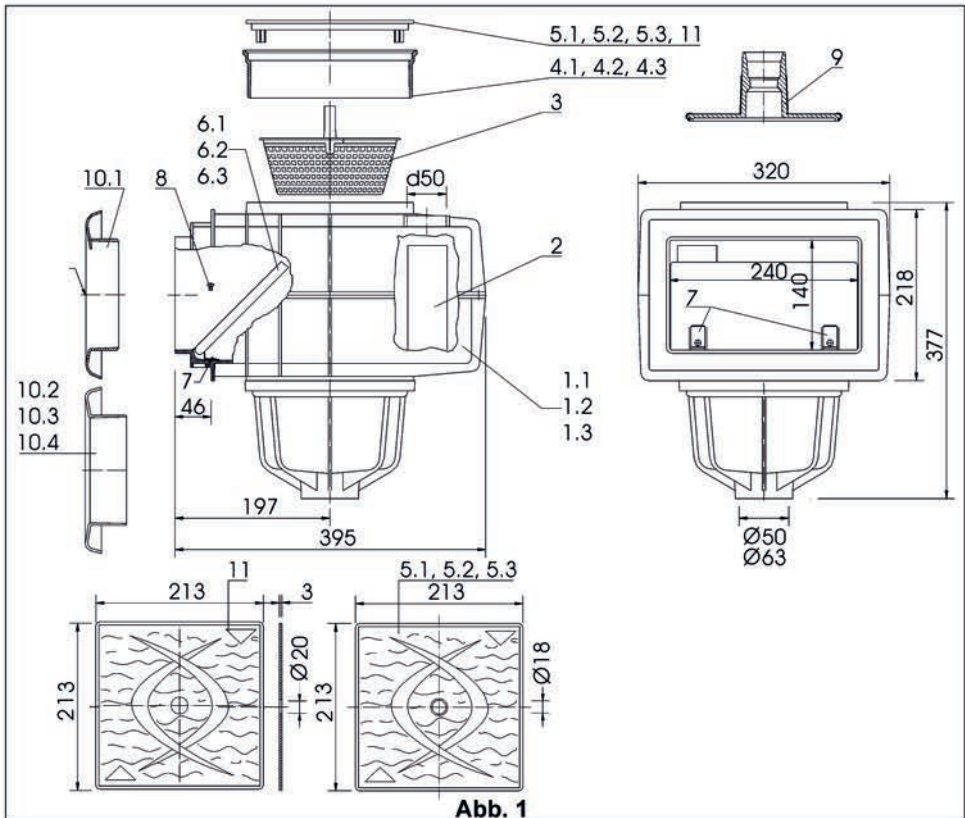

Im Lieferumfang enthalten:

Pos.	Bezeichnung (Abb. 1)	Art. Nr.	Stück
1.1	V20 Skimmergehäuse ABS, cw. BEB	E102401	1
1.2	V20 Skimmergehäuse ABS, sw. BEB	E1024011	1
1.3	V20 Skimmergehäuse ABS, grau BEB	E1024015	1
2	Rohr PVC weiß 50x2,4mm, 140 mm	0301505024	1
3	V10/ V20/VS30 Skimmerkorb PP oliv	E103005	1
4.1	V20/VS30 Höhenverstellung ABS, cw.	E1024003	1
4.2	V20/VS30 Höhenverstellung ABS, sw.	E10240031	1
4.3	V20/VS30 Höhenverstellung ABS, grau	E10240035	1
5.1	V20/VS30 Deckel ABS, cw.	E1030041	1
5.2	V20/VS30 Deckel ABS, sw.	E10300410	1
5.3	V10/ V20/VS30 Deckel ABS, grau	E10300415	1
6.1	V20/VS30 Schwimmwehr ABS, cw. 238x160mm	E103006	1
6.2	V20/VS30 Schwimmwehr ABS, sw. 238x160mm	E103006011	1
6.3	V20/VS30 Schwimmwehr ABS, grau. 238x160mm	E103006015	1
7	V20/VS30 Schwimmwehr Klammer V4A	E1030061	2
8	Lin/fla/Krz DIN 7985 M4x6 V2A	0140104006	2
9	V20 Vakuumscheibe, Macrolon, MTS grün (siehe Abb. 13)	1021	1

10.1	V20/VS30 Skimmerblende V4A massiv, AISI 316, Guß	10201	1
10.2	V20/VS30 Skimmerblende ABS, cw.	1020	1
10.3	V20/VS30 Skimmerblende ABS, sw.	102001	1
10.4	V20/VS30 Skimmerblende ABS, grau	102005	1
11	V20/VS30 Deckel V4A, massiv, AISI 316, Guß	E1030042	1
---	V20/VS30 Skimmerhalsverläng.ABS, cw. (siehe Abb. 7)	11200	---
---	V20/VS30 Skimmerhalsverläng.ABS, sw. (siehe Abb. 7)	112001	---
---	V20/VS30 Skimmerhalsverläng.ABS, grau (siehe Abb. 7)	112005	---

## 1.2 V20 Skimmer für Folienbecken

im Lieferumfang enthalten:

Pos.	Bezeichnung (Abb. 2)	Art. Nr.	Stück
1.1	V20 Skimmergehäuse ABS, cw. VGB	E152401	1
1.2	V20 Skimmergehäuse ABS, sw. VGB	E1524011	1
1.3	V20 Skimmergehäuse ABS, grau VGB	E1524015	1
2	Rohr PVC weiß 50x2,4mm, 140 mm	0301505024	1
3	V10/ V20/VS30 Skimmerkorb PP oliv	E103005	1
4.1	V20/VS30 Höhenverstellung ABS, cw.	E1024003	1
4.2	V20/VS30 Höhenverstellung ABS, sw.	E10240031	1
4.3	V20/VS30 Höhenverstellung ABS, grau	E10240035	1
5.1	V10/ V20/VS30 Deckel ABS, cw.	E1030041	1
5.2	V10/ V20/VS30 Deckel ABS, sw.	E10300410	1
5.3	V10/ V20/VS30 Deckel ABS, grau	E10300415	1
6.1	V20/VS30 Schwimmwehr ABS, cw. 238x160mm	E103006	1
6.2	V20/VS30 Schwimmwehr ABS, sw. 238x160mm	E103006011	1
6.3	V20/VS30 Schwimmwehr ABS, grau. 238x160mm	E103006015	1
7	V20/VS30 Schwimmwehr Klammer V4A	E1030061	2
8	Lin/fla/Krz DIN 7985 M4x6 V2A	0140104006	10
9	Dichtung 293x192x3EPDM55ShS34/V20 weiß	E153008	2
10.1	V20/VS30 Flansch 290x190x7 ABS, cw.	E1530071	1
10.2	V20/VS30 Flansch 290x190x7 ABS, sw.	E15300711	1
10.3	V20/VS30 Flansch 290x190x7 ABS, grau	E15300715	1
10.4	V20/VS30 Flansch 292x192x2 mm V2A	E1530073	1
11	Lin/fla/Krz DIN 7985 M6x22 V4A	0106106022	10

Sonderzubehör:

12.1	V20/VS30 Skimmerblende V4A massiv, AISI 316 Guß	10201	1
12.2	V20/VS30 Skimmerblende ABS, cw.	1020	1
12.3	V20/VS30 Skimmerblende ABS, sw.	102001	1
12.4	V20/VS30 Skimmerblende ABS, grau	102005	1
13	V20 Vakuumscheibe, Macrolon, oliv-grün (siehe Abb. 13)	1021	1
14	V20/VS30 Deckel V4A	E1030042	1
15	V20/VS30 Flansch 292x192x2,5mm V4A	E1530073	1



Bezeichnung zum Abb. 3

- 1 Klebeanschluss d50 mm  
2 Klebeanschluss d63 mm

Überlauf (Anschluss mit Sollbruchplatte)  
Filteranlage / Ansaugung

2. Sonderzubehör (Abb. 4)

Auf dem Grundmodell Skimmer V20 Art. 1024 für Betonbecken wird dank diversen Zubehörteilen, die gesamte Systematik der Modellreihe V20 aufgebaut.



Abb. 4

Pos.	Bezeichnung (Abb. 4)	Art. Nr.	Stück
1.1	V20/VS30 Skimmerhalsverlängerung, ABS, cw.	11200	1
1.2	V20/VS30 Skimmerhalsverlängerung, ABS, sw.	112001	1
1.3	V20/VS30 Skimmerhalsverlängerung, ABS, grau	112005	1
2.1	V20/VS30 Flanscheinheit ABS, cw.	152001	1
2.2	V20/VS30 Flanscheinheit ABS, sw.	1520011	1
2.3	V20/VS30 Flanscheinheit ABS, grau	1520015	1
2.4	V20/VS30 Flanscheinheit Fl. V2A	152002	1
3.1	V20/VS30 Skimmerblende ABS, cw.	1020	1
3.2	V20/VS30 Skimmerblende ABS, sw.	102001	1
3.3	V20/VS30 Skimmerblende ABS, grau	102005	1
4	V20/VS30 Skimmerblende V4A massiv, AISI 316 Guß	10201	1
5.1	V20/VS30 Skimmer Beckendurchführung ABS, cw.	1522	1
5.2	V20/VS30 Skimmer Beckendurchführung ABS, sw.	15221	1
5.3	V20/VS30 Skimmer Beckendurchführung ABS, grau	15225	1
6.1	V20/VS30 Skimmerschrägverlängerung ABS, cw.	1531	1
6.2	V20/VS30 Skimmerschrägverlängerung ABS, sw.	15311	1
6.3	V20/VS30 Skimmerschrägverlängerung ABS, grau	15315	1
7	V20/VS30 Skimmer Beckendurchführung, V4A	1523	1

## 2.1 Skimmerhalsverlängerung (Abb. 5)

Mit den Skimmerhalsverlängerungen kann die Einbaulänge des Skimmers (V20) um jeweils 50mm pro Skimmerhalsverlängerung vergrößert werden.

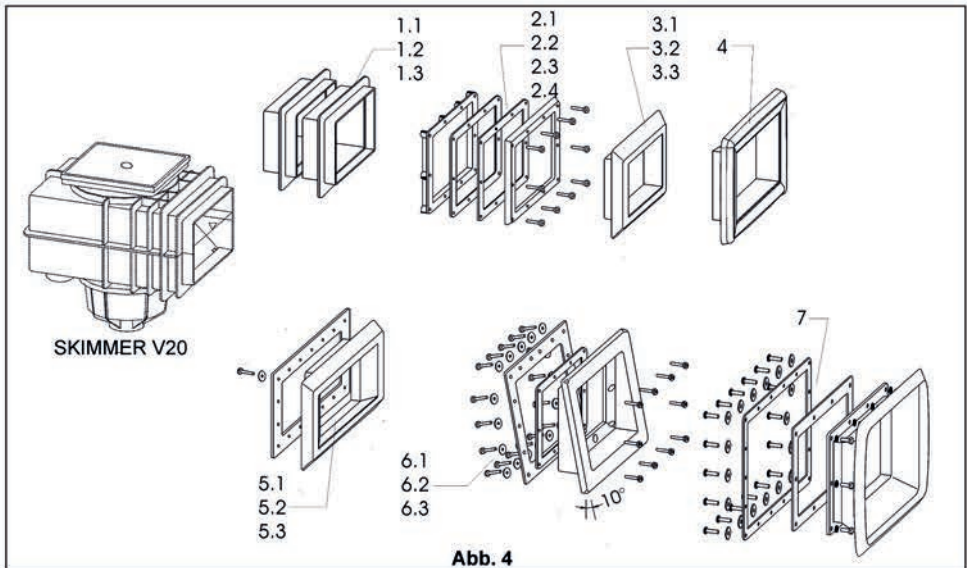
Der Skimmer V20 ist lieferbar mit verklebten Skimmerhalsverlängerungen.

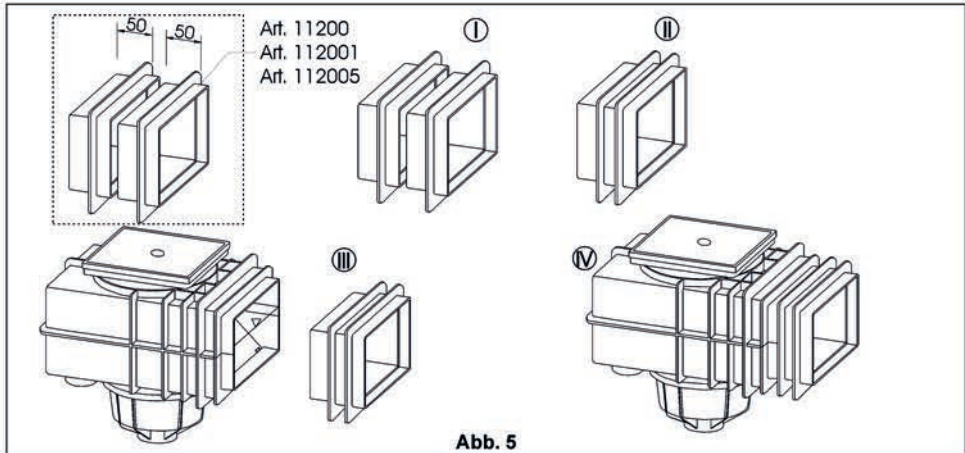

Die Skimmerhalsverlängerungen sind auch als Einzelteile lieferbar, zum nachträglichen Verlängern des Skimmerhalses. (Art. 11200, 112011, 112015)

## 2.2 Flanscheinheit für Skimmer V20 (Abb. 6 und 7)

Pos.	Bezeichnung (Abb. 6)	Art. Nr.	Stück
1.1	V20/VS30 Flanscheinheit ABS, cw.	152001	1
1.2	V20/VS30 Flanscheinheit ABS, sw	1520011	1
1.3	V20/VS30 Flanscheinheit ABS, grau	1520015	1
1.4	V20/VS30 Flanscheinheit V2A	152002	1

Mit den Flanscheinheiten wird die Umrüstung von einem Skimmer für Betonbecken zu einem Skimmer für vorgefertigte Becken durchgeführt.

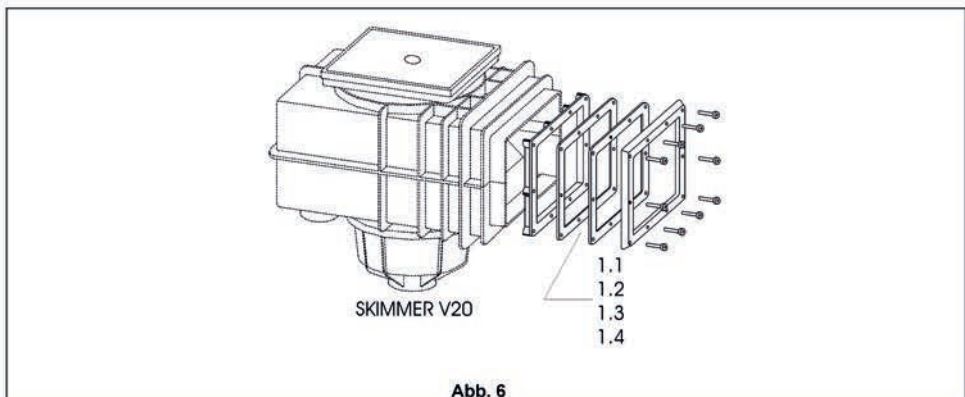

Eine Flanscheinheit besteht aus Flanschrahmen, hochbeständigen EPDM-Dichtungen, 10 Schrauben V4A M6x22 und Kunststoffflansch ABS (cw., sw. oder grau) bzw. Niro-Flansch. (Abb. 7)

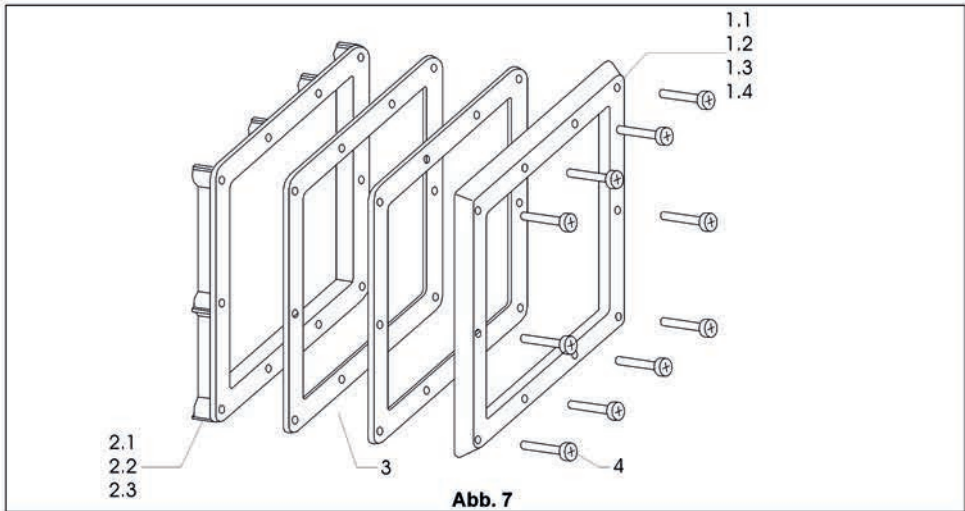

**Abb. 7**

Pos.	Bezeichnung (Abb. 7)	Art. Nr.	Stück
1.1	V20/VS30 Flansch 290x190x7 ABS, cw.	E1530071	1
1.2	V20/VS30 Flansch 290x190x7 ABS, sw.	E15300711	1
1.3	V20/VS30 Flansch 290x190x7 ABS, grau	E15300715	1
1.4	V20/VS30 Flansch 292x192x2,5mm V4A	E1530073	1
2.1	V20 Flanschrahmen mit 10 Gewindebuchsen, ABS, cw.	E152001	1
2.2	V20 Flanschrahmen mit 10 Gewindebuchsen, ABS, sw.	E1520011	1
2.3	V20 Flanschrahmen mit 10 Gewindebuchsen, ABS, grau	E1520015	1
3	Dichtung 293x192x3EPDM55ShS34/V20	E153008	2
4	Lin/fla/Krz DIN 7985 M6x22 V4A	0106106022	10

### 2.3 Skimmerblenden (Abb. 8)

Pos.	Bezeichnung (Abb. 8)	Art. Nr.	Stück
1.1	V20/VS30 Skimmerblende ABS, cw.	1020	1
1.2	V20/VS30 Skimmerblende ABS, sw.	102001	1
1.3	V20/VS30 Skimmerblende ABS, grau	102005	1
2	V20/VS30 Skimmerblende V4A massiv,	10201	1
3	Schraube DIN 85 M4x8 kS – nur für 10201	0104804080	1

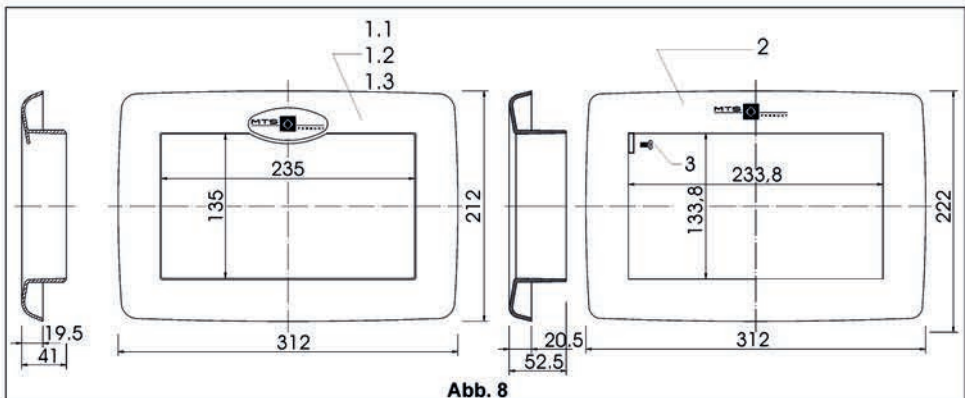

**Abb. 8**

**Abb. 8, Pos. 3** Schraube DIN 85 M4x8 kS, Art. 0104804080, zur Befestigung der Skimmerblende (V4A, Guss) Art. 10201 im Skimmer – im Lieferumfang der Skimmerblende enthalten.

Die einsteckbaren Skimmerblenden werden eingesetzt zur Überdeckung von:

- ✓ Plattierungsrändern bei plattierten Becken
- ✓ störenden Rändern bei Betonbecken
- ✓ Flanschen bei vorgefertigten Becken und Folienbecken

Ein Fliesenausgleich bis 25 mm kann problemlos hergestellt werden.

**2.4 Beckenwanddurchführung ABS für Skimmer V20** Die Beckenwanddurchführung ist für vorgefertigte Polyester- oder Stahlbecken vorgesehen. Diese Durchführung wird von der Becken Rückseite her verschraubt und verdeckt die Ausschnitte in der Beckenwand. Nach der Montage wird der Skimmer V20 (Art. 1024) angeklebt.

Bezeichnung	Art. Nr.
V20/VS30 Skimmer Beckendurchführung ABS, cw.	1522
V20/VS30 Skimmer Beckendurchführung ABS, sw.	15221
V20/VS30 Skimmer Beckendurchführung ABS, grau	15225

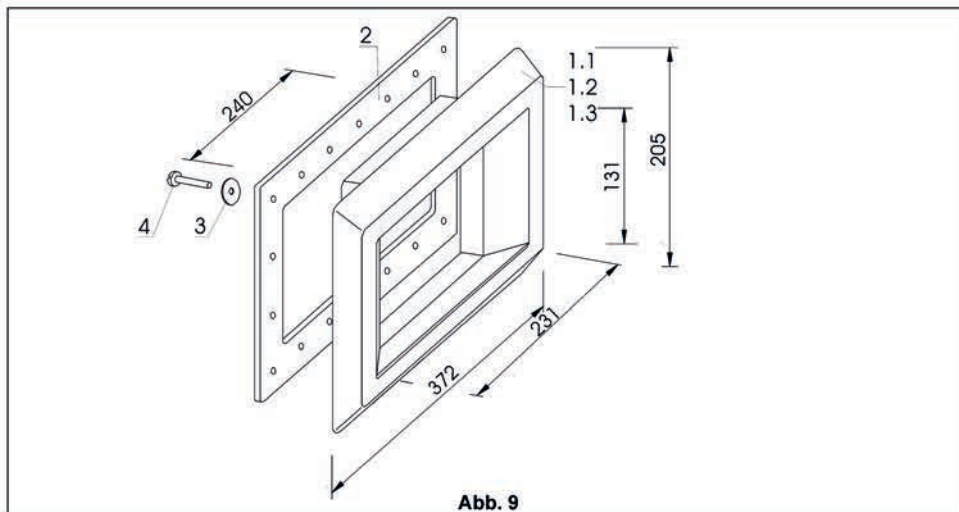

**Abb. 9**

Pos.	Bezeichnung (Abb. 9)	Art. Nr.	Stück
1.1	V20 Skimmer Beckenwandd. ABS, cw.	E152201	1
1.2	V20 Skimmer Beckenwandd. ABS, sw.	E1522011	1
1.3	V20 Skimmer Beckenwandd. ABS, grau	E1522015	1
2	Dichtung 374x309x207/142x3mm	E152202	1
3	Unterlegscheibe DIN 440 V2A 6,6mm	0163122066	18
4	Lin/fla/Krz DIN 7985 M6x22 V4A	0106106022	18



## 2.5 Schrägverlängerung Art. 1531 für Skimmer V20 (Abb.10)

Bezeichnung (Abb. 10)	Art. Nr.
V20/VS30 Skimmer-schrägverlängerung, ABS, cw.	1531
V20/VS30 Skimmer-schrägverlängerung, ABS, sw.	15311
V20/VS30 Skimmer-schrägverlängerung, ABS, grau	15315

Die Schrägverlängerung ist vorgesehen für vorgefertigte Becken mit einer Wandneigung von ca. 10°. Zum Lieferumfang gehören:

- ✓ Schrägverlängerung
- ✓ Schraubensatz mit Unterlegscheiben
- ✓ EPDM-Dichtung

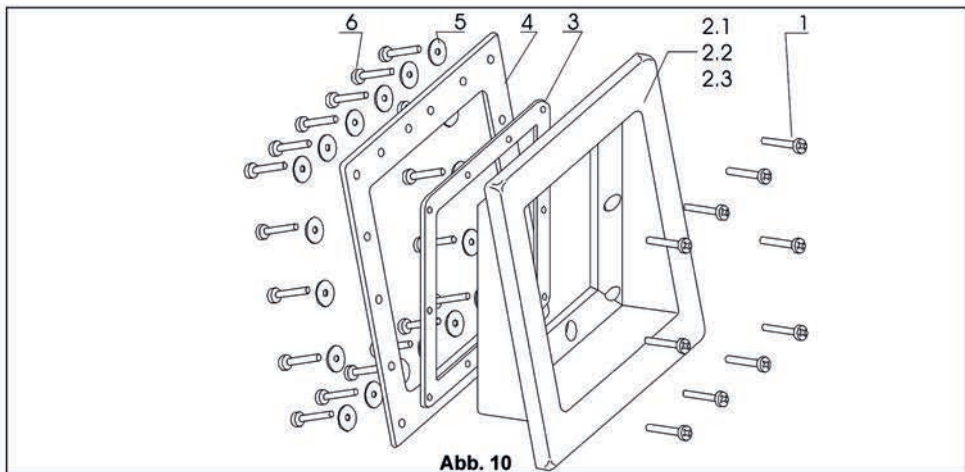

Pos.	Bezeichnung (Abb. 10)	Art. Nr.	Stück
1	Zyl/fla/Schl DIN 84 M6x20 V2A	0104106020	10
2.1	V20/VS30 Skimmerhalsschrägverl, ABS, cw.	E153101	1
2.2	V20/VS30 Skimmerhalsschrägverl, ABS, sw.	E1531011	1
2.3	V20/VS30 Skimmerhalsschrägverl, ABS, grau	E1531015	1
3	Dichtung 293x192x3EPDM55ShS34/V20	E153008	1
4	Dichtung 330x236x3APK55Sh S34/V20	E153102	1
5	Unterlegscheibe DIN 440 V2A 6,6mm	0163122066	18
6	Lin/fla/Krz DIN 7985 M6x22 V4A	0106106022	18

## 2.6 Vakuumscheibe Art. 1021 (Abb. 11) für Skimmer V20

Die Vakuumscheibe Art. 1021 ist vorgesehen zum Anschluss eines Bodenreinigungsgerätes über einen Schlauch von d32, d38 und d50 mm. Sie besteht aus hochwertigem PC und ist mit einem umlaufenden Dichtungsprofil ausgestattet

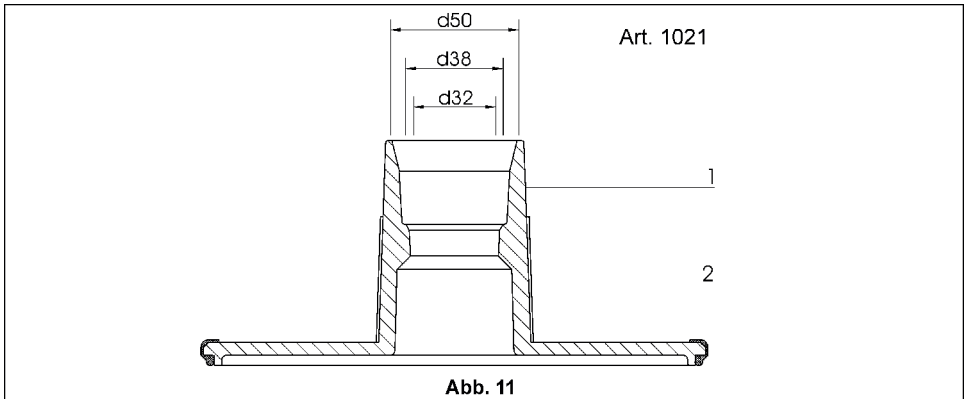

Pos.	Bezeichnung (Abb. 11)	Art. Nr.	Stück
1	V20 Vakuumscheibe PC oliv-grün	E102101	1
2	Dichtung Revac System 182x10mm, APTK 55Sh. weiß	E1030031	1



**Vorsicht!**

**Die Vakuumscheibe darf nicht ohne Schlauch bei laufender Filterpumpe auf dem Skimmerkorb bleiben!**

## 2.7 Höhenverstellung für V20, (Abb. 12)

Mit der Höhenverstellung lässt sich die Einbautiefe des Skimmers variabel ändern – z. B. mit 3 Höhenverstellungsringen um ca. 14,5 cm vergrößern.

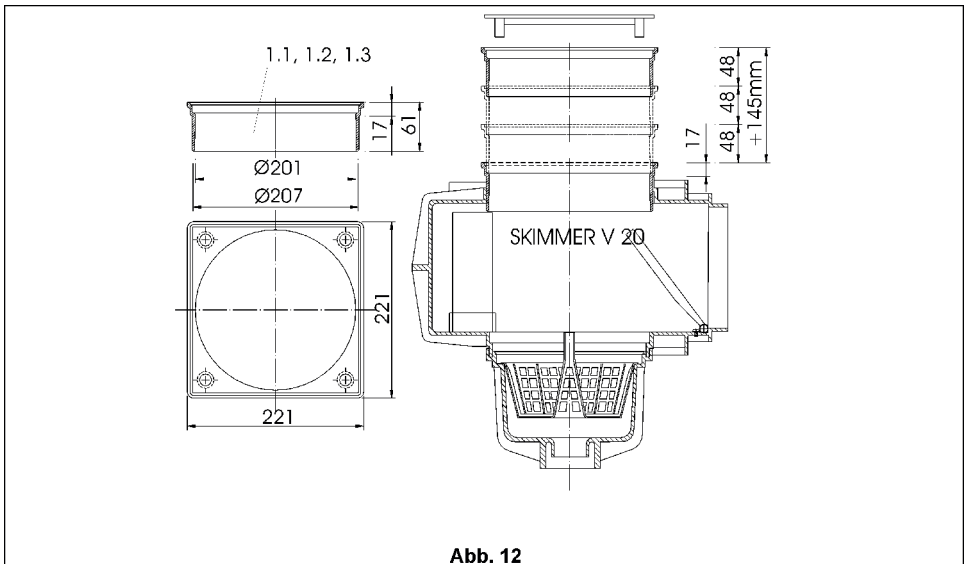

Pos.	Bezeichnung (Abb. 12)	Art. Nr.	Stück
1.1	V20/VS30 Höhenverstellung ABS, cw.	E1024003	--
1.2	V20/VS30 Höhenverstellung ABS, sw.	E10240031	--
1.3	V20/VS30 Höhenverstellung ABS, grau	E10240035	--



Es wird empfohlen, die Höhenverstellung miteinander zu verkleben mit SYNPLAST oder TANGIT

Sekundenkleber sind nicht geeignet

Mit der Höhenverstellung kann die genaue Höhe des Skimmer-Deckels eingestellt werden und wird erst nach Verlegung z. B. Fliesen oder Steinplatten eingeklebt!

### 3.0 Einbaumöglichkeiten / Einbaubeispiele

Achten Sie bei der Planung Ihres Schwimmbades darauf, dass der Skimmer so eingebaut werden muss, dass die Mitte der Skimmeröffnung auf der Mitte des Wasserspiegels liegt

#### 3.1 Einbau der Skimmer V20 in Betonbecken (Abb. 13)

Bei Einbau in Betonbecken wird der Skimmer V20 vollständig in die Beckenwand eingelassen und einbetoniert. Durch die äußerst kurzbauende Grundausführung des Skimmer ist diese Möglichkeit auch bei geringen Wandstärken gegeben. Mit der Skimmerblende Art. 1020 / ABS weiß bzw. Art. 10201 / Edelstahl V4A werden die Plattierungsränder überdeckt und der Fliesenausgleich bis zu einer Differenz von 25 mm hergestellt. (Abb. 14)



Vorsicht!

Bei Montage des Skimmers ist darauf zu achten, dass die Montage spannungsfrei (kein Verzug) erfolgt!



Hinweis!

Vor dem Betonieren eine Spreize (Holzplatte) in die Skimmer-Öffnung einbringen.

Besonders im Bereich der Skimmer-Öffnung auf Druck und Verzug achten, sodass sich das Schwimmwehr immer frei bewegt!

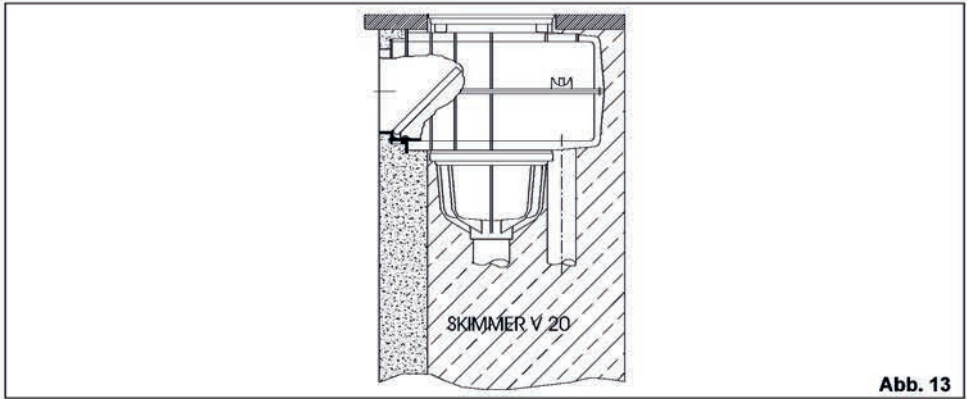

**Abb. 13**

3.2 Einbau der Skimmer V20 in Betonbecken mit Fliesenauskleidung (Abb. 14)

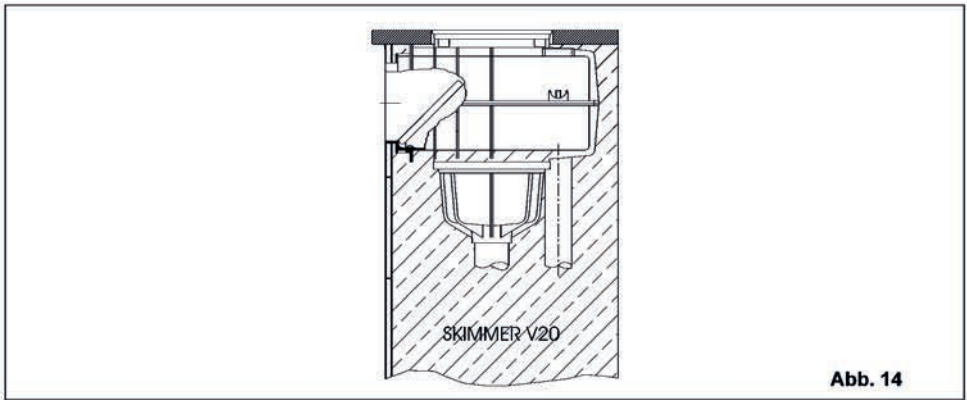

**Abb. 14**

3.3 Einbau der Skimmer V20 in Betonbecken mit eingelassener Dicht- und Isolierschicht (Abb. 15)

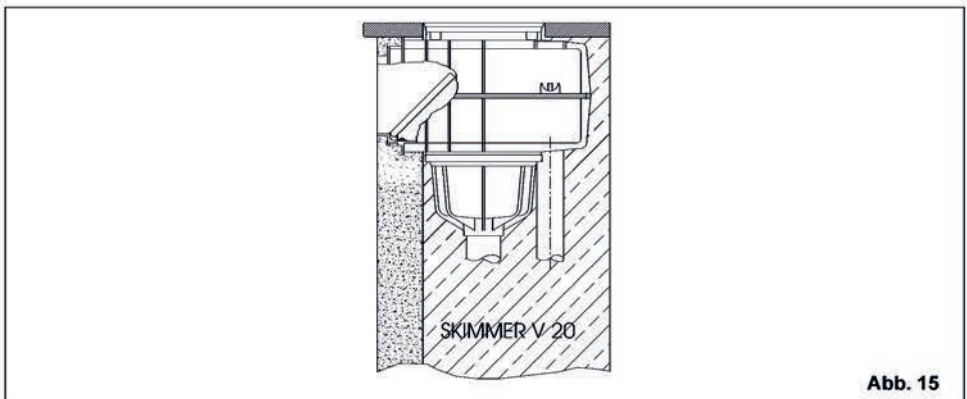

**Abb. 15**

### 3.4 Einbau der Skimmer V 20 in Betonbecken mit Folienauskleidung (Abb. 16)

**Achtung!** Bei Einbau in Schwimmbecken mit Folienauskleidung ist unbedingt darauf zu achten, dass zwei Flachdichtungen (1) verwendet werden. Die Dichtungen sollen die Diffusion der Weichmacher in die Folie verhindern!



Abb. 16

Pos.	Bezeichnung (Abb. 16)	Art. Nr.	Stück
1	Dichtung 293x192x3EPDM55ShS34/V20	E153008	2
2.1	V20/VS30 Flansch 290x190x7 ABS, cw.	E1530071	1
2.2	V20/VS30 Flansch 290x190x7 ABS, sw.	E15300711	1
2.3	V20/VS30 Flansch 290x190x7 ABS, grau	E15300715	1
2.4	V20/VS30 Flansch 292x192x2 mm V2A	E1530073	1
3	Lin/fla/Krz DIN 7985 M6x22 V4A	0106106022	10
F	Beckenfolie (Auskleidung)	--	--

### 3.5 Einbau der Skimmer V20 in Aufstellbecken mit Folienauskleidung (Abb. 17)

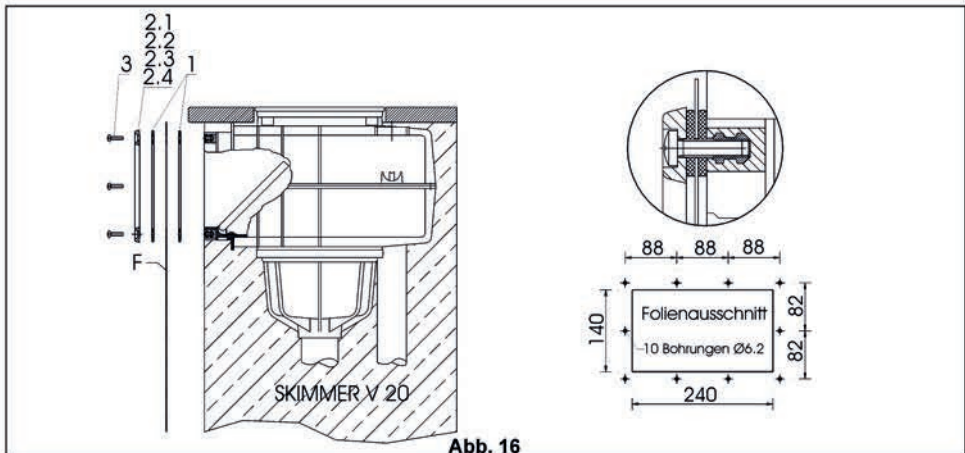

Abb. 17

Pos.	Bezeichnung (Abb. 17)	Art. Nr.	Stück
1	Dichtung 293x192x3EPDM55ShS34/V20	E153008	2
2.1	V20/VS30 Flansch 290x190x7 ABS,cw	E1530071	1
2.2	V20/VS30 Flansch 290x190x7 ABS, sw.	E15300711	1
2.3	V20/VS30 Flansch 290x190x7 ABS, grau	E15300715	1
2.4	V20/VS30 Flansch292x192x2 mm V2A	E1530073	1
3	Lin/fla/Krz DIN 7985 M6x22 V4A	0106106022	10
F	Beckenfolie (Auskleidung)	-----	-----
W	Beckenwand	-----	-----

### 3.6 Einbau der Skimmer V 20 in Holzbecken mit Folienauskleidung (Abb. 18)

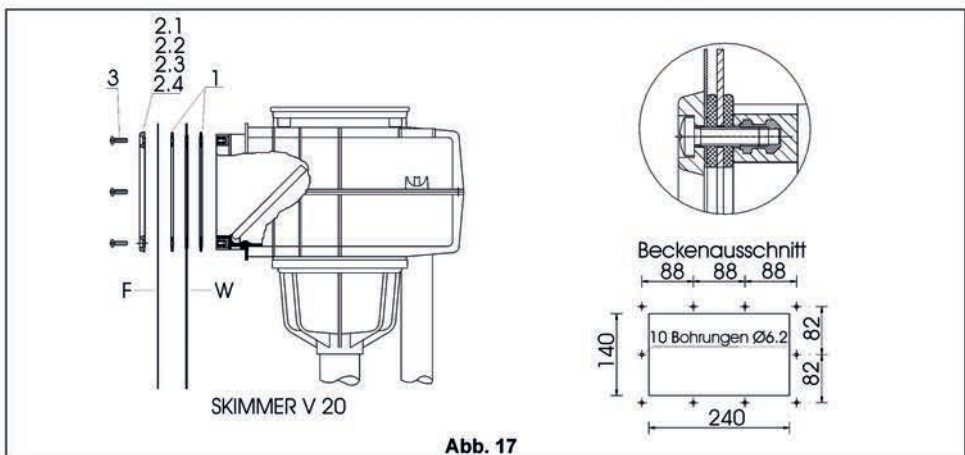

Abb. 18

Pos.	Bezeichnung (Abb. 18)	Art. Nr.	Stück
1	Dichtung 293x192x3EPDM55ShS34/V20	E153008	2
2.1	V20/VS30 Flansch 290x190x7 ABS, cw.	E1530071	1
2.2	V20/VS30 Flansch 290x190x7 ABS, sw.	E15300711	1
2.3	V20/VS30 Flansch 290x190x7 ABS, grau	E15300715	1
2.4	V20/VS30 Flansch292x192x2 mm V2A	E1530073	1
3	Lin/fla/Krz DIN 7985 M6x22 V4A	0106106022	10
F	Beckenfolie (Auskleidung)	-----	-----
W	Holzwan	-----	-----

#### ACHTUNG

Bei Einbau in Schwimmbecken mit Folienauskleidung ist unbedingt darauf zu achten, dass immer 2 Flachdichtungen (1) verwendet werden!  
Die Dichtungen sollen die Diffusion der Weichmacher aus der Folie verhindern.

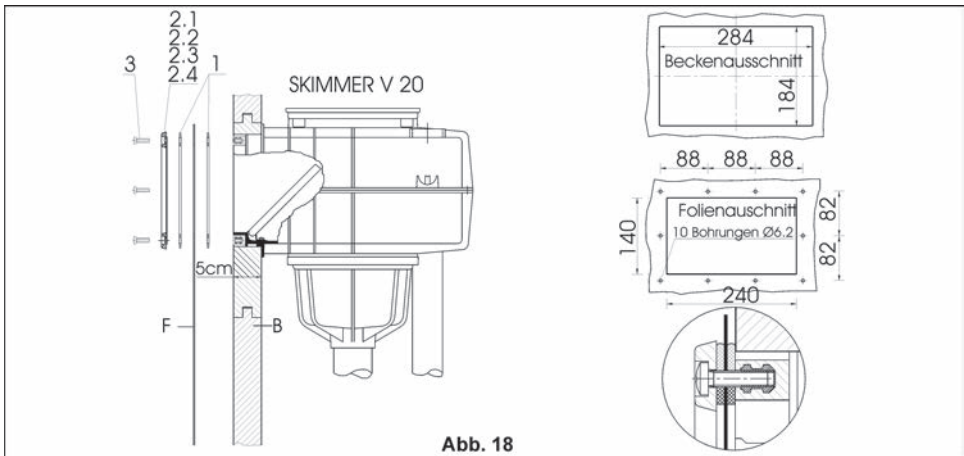
Die Befestigungsschrauben (3) sind mit einem Drehmoment von 1,7 Nm fest zuziehen – verwenden Sie bitte einen einstellbaren Drehmomentschraubenschlüssel.

Beim Verschrauben mit AKKU – Schrauber muss die Drehzahl auf max. 500 Umdrehungen/Minute reduziert werden.

Die Dichtigkeit der Folie ist mit zwei Flachdichtungen (1) gewährleistet, es darf keine zusätzliche Dichtungsmasse verwendet werden!



Vorsicht! Nach Bearbeiten sind die Ecken und Kanten des Ausschnitts zu entgraten!



Hinweis! Es wird empfohlen die Ausschnittsfläche mit Korrosionsschutzfarbe zu versiegeln!

### 3.7 Einbau der Skimmer V20 in vorgefertigte Becken aus Niro, GFK oder Alu mit Skimmerwanddurchführung Art. 1522 (Abb. 19)



Abb. 19

Pos.	Bezeichnung (Abb. 19)	Art. Nr.	Stück
1	Lin/fla/Krz DIN 7985 M6x22 V4A	0106106022	18
2	Unterlegscheibe DIN 440 V2A 6,6 mm	0163122066	18
3	Dichtung 374x309x207/142x3 mm	E152202	1
4.1	V20 Skimmer Beckenwandd. ABS, cw.	E152201	1
4.2	V20/VS30 Skimmer Beckenwanddurchführung, ABS, sw.	E1522011	1
4.3	V20/VS30 Skimmer Beckenwanddurchführung, ABS, grau	E1522015	1
W	Beckenwand	-----	-----

**Montage:** Um den Skimmer V20 in ein Polyester- bzw. Alu/Stahlbecken einzubauen muss zuerst in der Beckenwand ein Ausschnitt mit Abmessungen von 142x309mm und 18 Bohrungen Ø6,2mm vorbereitet werden. (Abb. 22)

- I. Die Beckenwanddurchführung (4) zusammen mit der Dichtung (3) wird von der Innenseite des Beckens in den vorbereiteten Ausschnitt gesteckt
- II. und von der Beckenaußenseite mit den beiliegenden Schrauben (1) und Unterlegscheiben (2) verschraubt
- III. Nach der Montage wird der Skimmer V 20 mit der Beckenwanddurchführung verklebt.

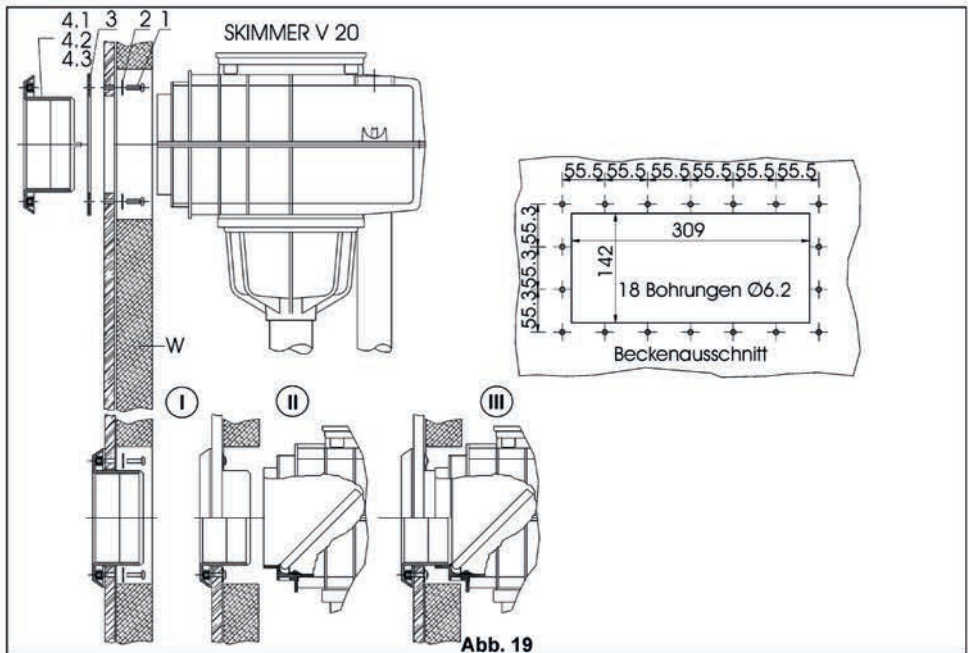
### 3.8 Einbau der Skimmer V20 in Polyesterbecken in Sandwichbau (Abb. 20) mit Skimmerwanddurchführung Art. 1522

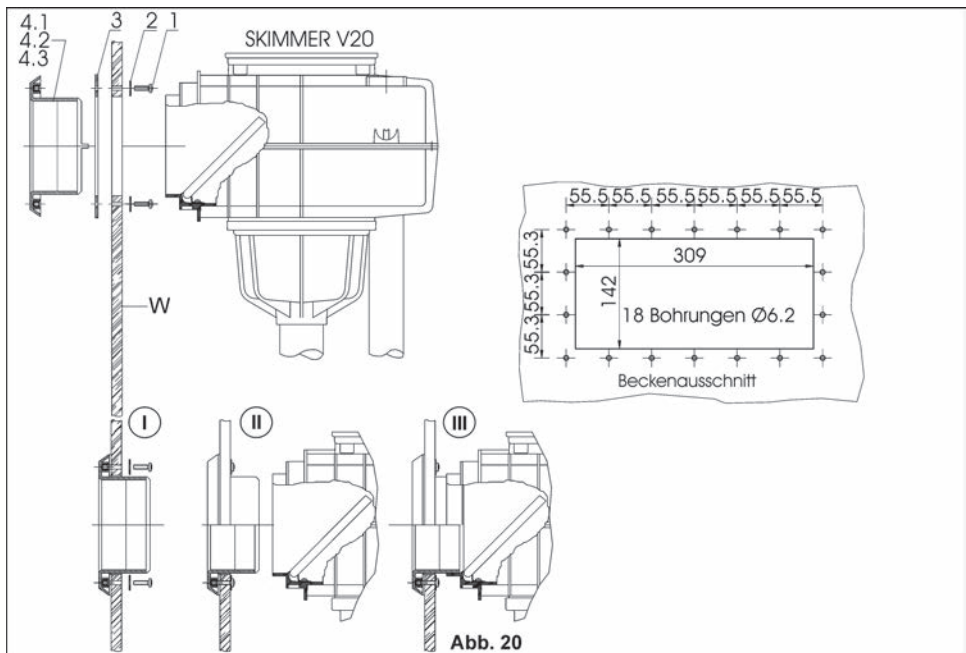

Pos	Bezeichnung (Abb. 20)	Art. Nr.	Stück
1	Lin/fla/Krz DIN 7985 M6x22 V4A	0106106022	18
2	Unterlegscheibe DIN 440 V2A 6,6 mm	0163122066	18
3	Dichtung 374x309x207/142x3 mm	E152202	1
4.1	V20/VS30 Skimmer Beckenwanddurchführung, ABS, cw.	E152201	1
4.2	V20/VS30 Skimmer Beckenwanddurchführung, ABS, sw.	E1522011	1
4.3	V20/VS30 Skimmer Beckenwanddurchführung, ABS, grau	E1522015	1
W	Beckenwand	-----	-----



3.9 Einbau der Skimmer V20 Art. 152402 in vorgefertigte Becken mit Wandneigung ca. 10° mit der Schrägverlängerung Art. 1531 (Abb. 21)

Pos.	Bezeichnung (Abb. 21)	Art. Nr.	Stück
1	Zyl./fla./Schi DIN 84 M6x20 V2A	0104106020	10
2.1	V20/VS30 Skimmerhalsschrägverlängerung, ABS, cw.	E153101	1
2.2	V20/VS30 Skimmerhalsschrägverlängerung, ABS, sw.	E1531011	1
2.3	V20/VS30 Skimmerhalsschrägverlängerung, ABS, grau	E1531015	1
3	Dichtung 293x192x3EPDM55ShS34/V20	E153008	1
4	Dichtung 330x236x3APK55Sh S34/V20	E153102	1
5	Unterlegscheibe DIN 440 V2A 6,6 mm	0163122066	18
6	Lin./fla./Krz DIN 7985 M6x22 V4A	0106106022	18
S	Skimmer V20 / VS30	-----	-----
W	Beckenwand	-----	-----

Montage:

- I. Um den Skimmer V20 einzubauen muss zuerst in der Beckenwand ein Ausschnitt mit den Abmessungen von 192 x 285 mm und 18 Bohrungen Ø6,2 mm vorbereitet werden.
- II. Die Schrägverlängerung (2) zusammen mit der Dichtung (4) wird von der Innenseite des Beckens in den vorbereiteten Ausschnitt gesteckt und mit beiliegenden Schrauben (6) und Unterlegscheiben (5) verschraubt.
- III. Nach der Montage wird der Skimmer V20 mit den Schrauben (1) und Dichtung (3) zusammen mit der Schrägverlängerung verschraubt.



Abb. 21

## Montage:

- I. Um den Skimmer V20 einzubauen muss zuerst in der Beckenwand ein Ausschnitt mit den Abmessungen von 190 x 290 mm und 18 Bohrungen  $\varnothing 7$  mm vorbereitet werden.
- II. Die Schrägverlängerung (1) zusammen mit der Dichtung (2) wird von der Innenseite des Beckens in den vorbereiteten Ausschnitt gesteckt und mit beiliegenden Schrauben (3) und Unterlegscheiben (4) verschraubt.
- III. Nach der Montage wird der Skimmer V20 bzw. VS30 mit den Schrauben (6) und Dichtung (7) zusammen mit der Schrägverlängerung verschraubt.

## 4. Anschlussmöglichkeiten

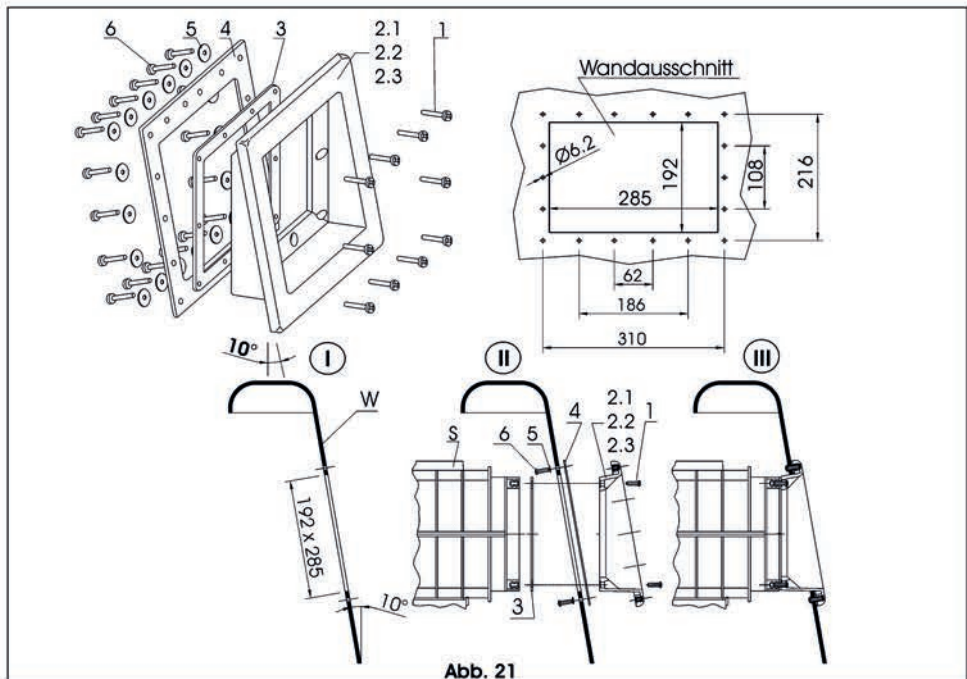
### 4.1 Anschluss an die Filteranlage

Die Skimmer V20 sind mit senkrecht abgehenden Anschlüssen ausgerüstet. Sowohl die Verbindung (1) mit der Filteranlage ( $\varnothing 63$  mm innen) als auch der Anschluss (2) der Überlaufleitung (d50 mm innen) erfolgt durch einkleben der PVC-Rohre.

Befindet sich die Filterpumpe über dem Beckenniveau, ist mit dem Pumpenhersteller zu klären, ob der Einbau eines Rückschlagventils (A) erforderlich ist.

Außerdem ist der Einbau eines Rückschlagventils abhängig von der Pumpenleistung und der Leitungslänge Pumpe - Skimmer.

Liegt das Überlaufrohr (2) unter dem maximal möglichen Kanalwasserspiegel, sollte zur Sicherheit gegen steigendes Kanalwasser ein Rückschlagventil (B) eingebaut werden.

**Achtung! Für den Überlaufanschluss  $\varnothing 50$  muss zuerst die Sollbruchplatte rausgeschlagen werden!**

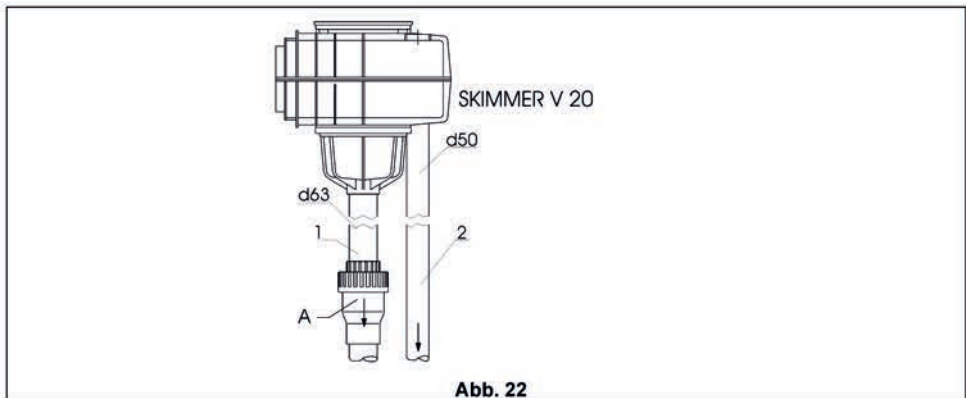

Bei größeren Becken besteht auch die Möglichkeit, parallel auf eine Ebene mehrere Skimmer zu schalten. (Abb. 25)

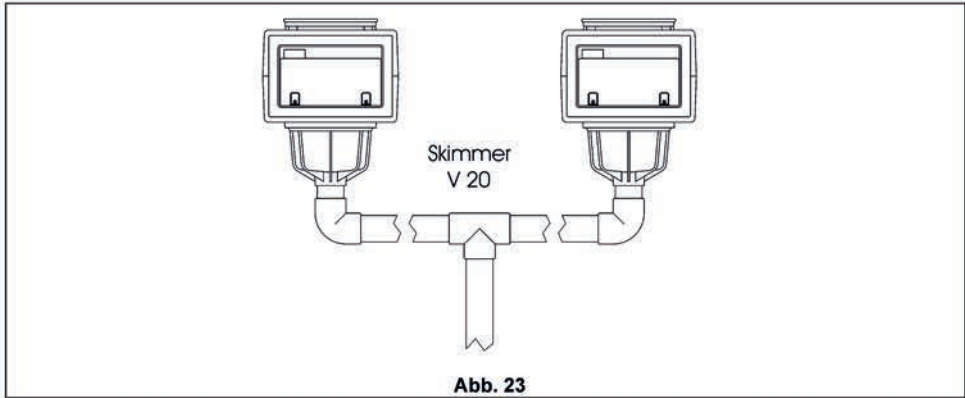

#### Anschluss an die Filteranlage

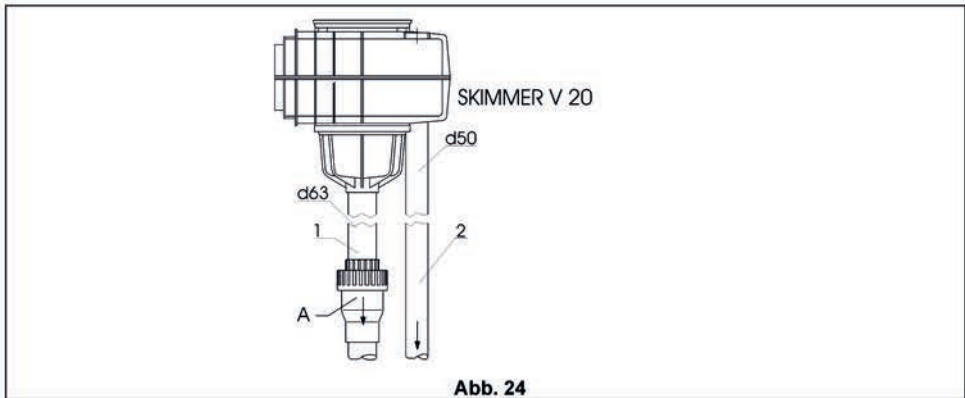

#### 4.2 Anschluss eines Bodenabsaugers (Abb. 25)

Bei dem Skimmer V20 besteht die Möglichkeit, eine Vakuumscheibe (Art. 1021) in die Öffnung des Ablauftrichters einzusetzen. Der Vorteil besteht darin, dass der Skimmerkorb nicht entnommen werden muss und die Verunreinigung des abgesaugten Wassers erhalten bleibt.

Durch Einstecken der Schlauchtülle d 32mm bzw. d 38mm- oder Überstülpen einer Schlauchtülle d50mm – wird die Vakuumscheibe mit dem Schwimmschlauch verbunden.

Die Firma MTS-Produkte bietet Ihnen folgende Schwimmspiralschläuche, PE, konfektioniert mit 2 Tüllen an:

Länge [m]	Ø32	Ø38	Ø50
7	6112007	6113007	6114007
9	6112009	6113009	6114009
10	6112010	6113010	6114010
12	6112012	6113012	6114012
15	6112015	6113015	6114015
20	6112020	6113020	6114020

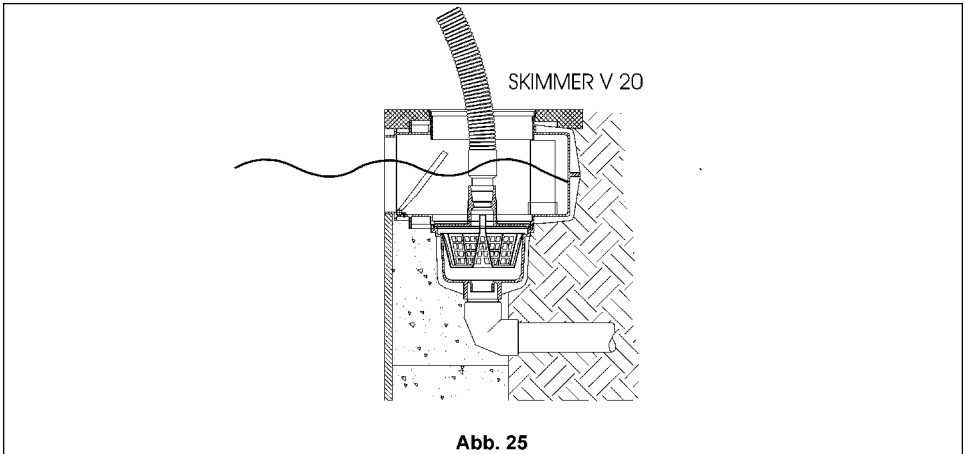

#### 4.3 Einbau des Mini-Niveau-Ventils Art. 20210 (Abb. 26)

**Mini Niveau Ventil Art. 20210** ABS cw. R 1/2" ist ein mechanischer Wasserstandsregler für Skimmer V20 und sorgt dafür, dass der Wasserspiegel in Ihrem Schwimmbecken immer gleich bleibt. Wenn durch Wasserverlust im Schwimmbecken z.B. durch Rückspülung oder Verdunstung der Wasserspiegel absinkt, öffnet das Ventil die Frischwasserzufuhr. Nach einer Anhebung des Wasserspiegels wird die Frischwasserzufuhr wieder geschlossen.

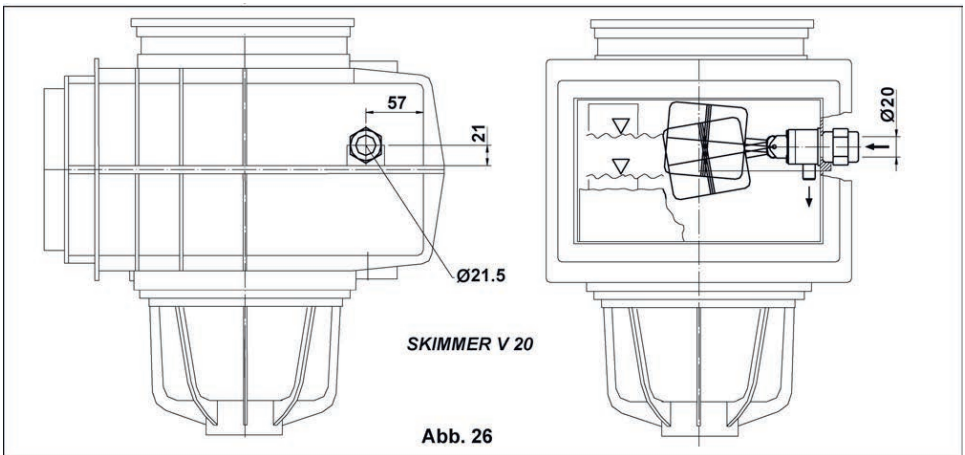

#### Einbau:

- ✓ Bohren Sie an der vorgegebenen Stelle in der Seitenwand des Skimmers ein Loch mit dem Durchmesser  $\varnothing$  21,5mm
- ✓ Kleben Sie die Muffe mit der Gewindeseite zum Skimmer von außen in die dafür vorgesehene Aussparung
- ✓ Nach entsprechender Abbindezeit des Klebers stecken Sie die beiliegende Dichtung auf das Niveau-Ventil.
- ✓ Dann stecken Sie das Niveau-Ventil von innen durch die Bohrung und schrauben es mit der Muffe fest.

#### 5. Diverses

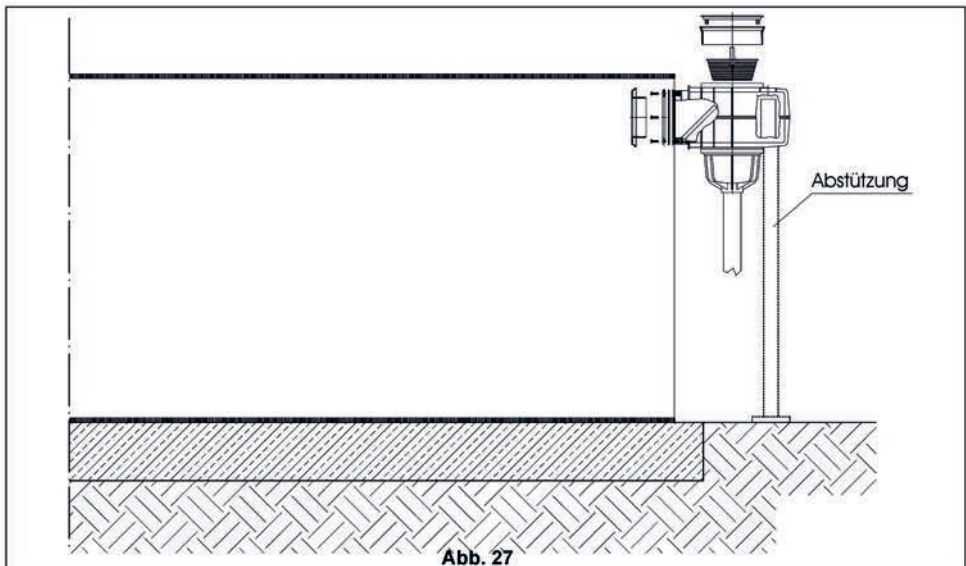

#### **Achtung!**

Bei dem Einbau des Skimmers muss unbedingt darauf geachtet werden, dass der Skimmer mit einer bauseitigen Abstützung abgefangen wird, damit die Folie, die Beckenwand oder der Skimmer selbst bis zum Verfüllen keinen Schaden nimmt. Nach der Verfüllung kann die Abstützung des Skimmers stehen bleiben.

## Sondermodell V20/4A

Die Basis für dieses exklusive Set bietet der Topseller im Hause MTS-Produkte:

Der V20 Skimmer, aus hochwertigem und zugleich umweltfreundlichen ABS Spezial Kunststoff, in der neuen Sonderfarbe „Edelgrau“.

Bewährte Technik gepaart mit den edelsten Anbauteilen, machen dieses Set zum Hingucker in jedem Schwimmbad.

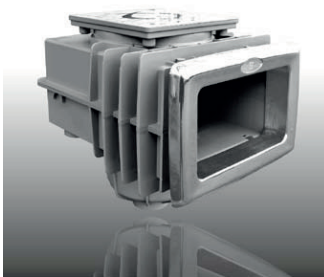

### **V20/4A Modell für Betonbecken:**

Art.Nr: 1025

### **V20/4A Modell für Folien- und vorgefertigte Becken:**

Art.Nr: 1525

- Hervorragende Strömungsverhältnisse durch eine glatte Gehäuseoberfläche und dadurch Vermeidung von Schwebstoff-, Kalk-, und Algenablagerungen.
- Kontinuierliche Feinstabsaugung des Oberflächenwassers durch das im Hohlkammersystem konzipierte und voll bewegliche Schwimmwehr.
- Ein Skimmer aus starkwandigem, chemisch hochresistentem Spezial-ABS für alle Beckenarten (Folien-, Holz-, Polyester-, Metall-oder Betonbecken)
- Die Konstruktion des Skimmergehäuses berücksichtigt die spezifischen Dehnungsbeiwerte von Beton, ebenso wie die Verwindungsbeanspruchung beim Einbau in vorgefertigten Becken.
- Ideal für die Salzelektrolyse. Alle verbauten Edelstahlkomponenten sind austauschbar.

**Diese Modell besteht aus folgenden Komponenten:**

### V20 Skimmer in Edelgrau



**Art.Nr.:** 152415 (Flansch ABS) oder 152425 (Flansch V4A)  
(Folien- und Vorgefertigte Becken)

**Art.Nr.:** 10248 (Betonbecken)

### Hochwertiger V4A Edelstahl Skimmerdeckel für V10/V20 Skimmer.



**Art.Nr.:** E1030042

### Hochglanzpolierte V4A Edelstahl Skimmerblende für V20. Für den optisch eleganten Abschluß der Einströmöffnung.



**Art.Nr.:** 10201