

## **ВСАСЫВАЮЩИЕ ФОРСУНКИ**

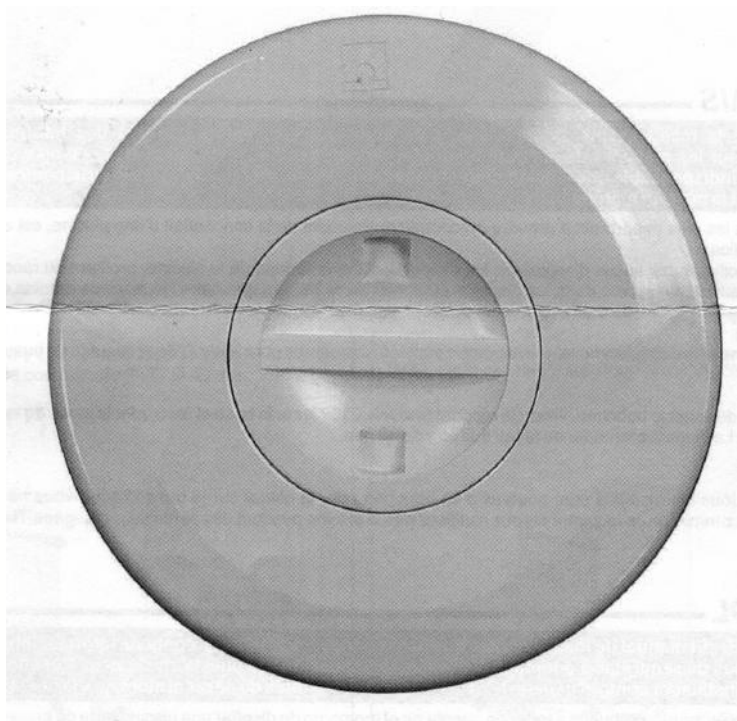

**РУКОВОДСТВО ПО УСТАНОВКЕ И ТЕХНИЧЕСКОМУ  
ОБСЛУЖИВАНИЮ**

**ВНИМАНИЕ:** Данное руководство содержит важную информацию относительно мер безопасности, которые должны соблюдаться при выполнении установки и при эксплуатации этого оборудования. Следовательно, специалист, выполняющий установку оборудования и пользователь должны внимательно прочесть данное руководство перед началом установки и эксплуатации оборудования.

В бассейнах, имеющих сливной канал переполнения рекомендуется располагать в нижней части бассейна, как показано на рис. 1. Форсунки могут устанавливаться в любом месте бассейна при условии, что будут выполнены меры предосторожности, показанные на рис. 2.

Особым назначением всасывающих форсунок является то, что они способствуют очистке дна бассейна благодаря тому, что соединяются с системой всасывания как в бассейнах, снабженных скиммерами, так и в бассейнах, имеющих сливной канал переполнения.

В бассейнах, снабженных скиммерами, они могут устанавливаться на тех же стенках, на которых установлены скиммеры, и подсоединяться к их всасывающей системе (рис. 1).

Количество всасывающих отверстий определяется типом бассейна и потоком воды, который обеспечивает насос.

**ОЧИСТКА:** Выверните крышку, наверните на форсунку соединитель (модель 01393), и подсоедините шланг системы очистки к соединителю шланг системы очистки (рис. 2). Внутренний диаметр шланга должен быть равен 38 мм.

**ВАЖНАЯ ИНФОРМАЦИЯ:** Все модели форсунок снабжены крышкой, которая должна быть установлена на форсунку, когда она не используется. Рекомендуется установить крышку, когда бассейн не используется в течение длительного времени, например, зимой.

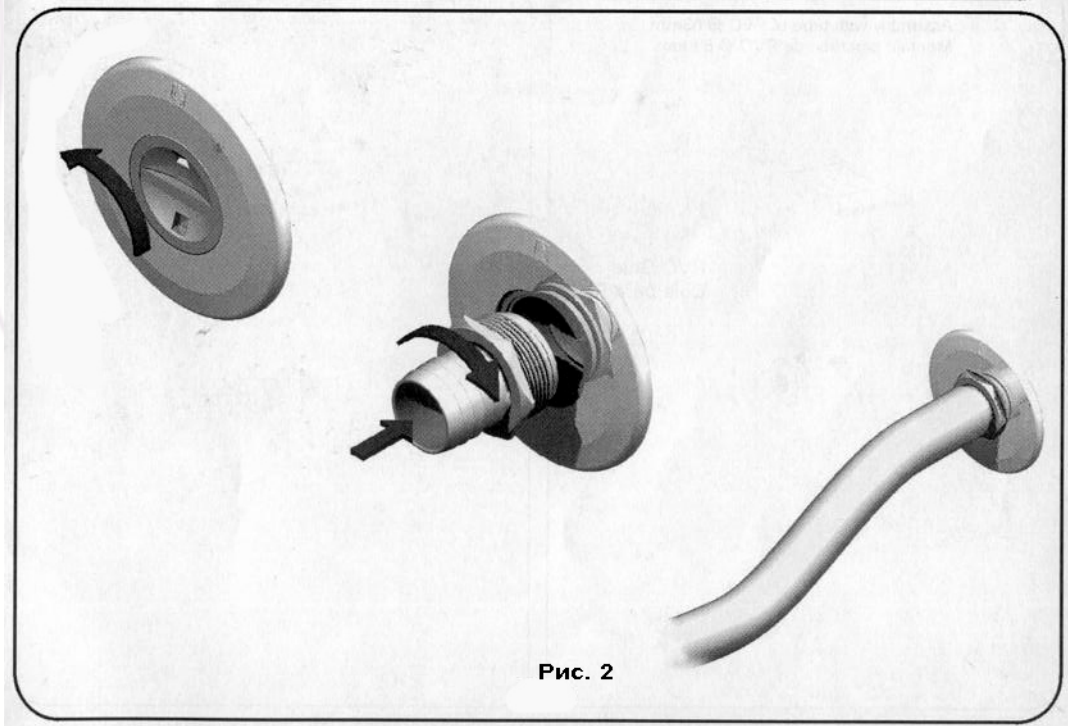
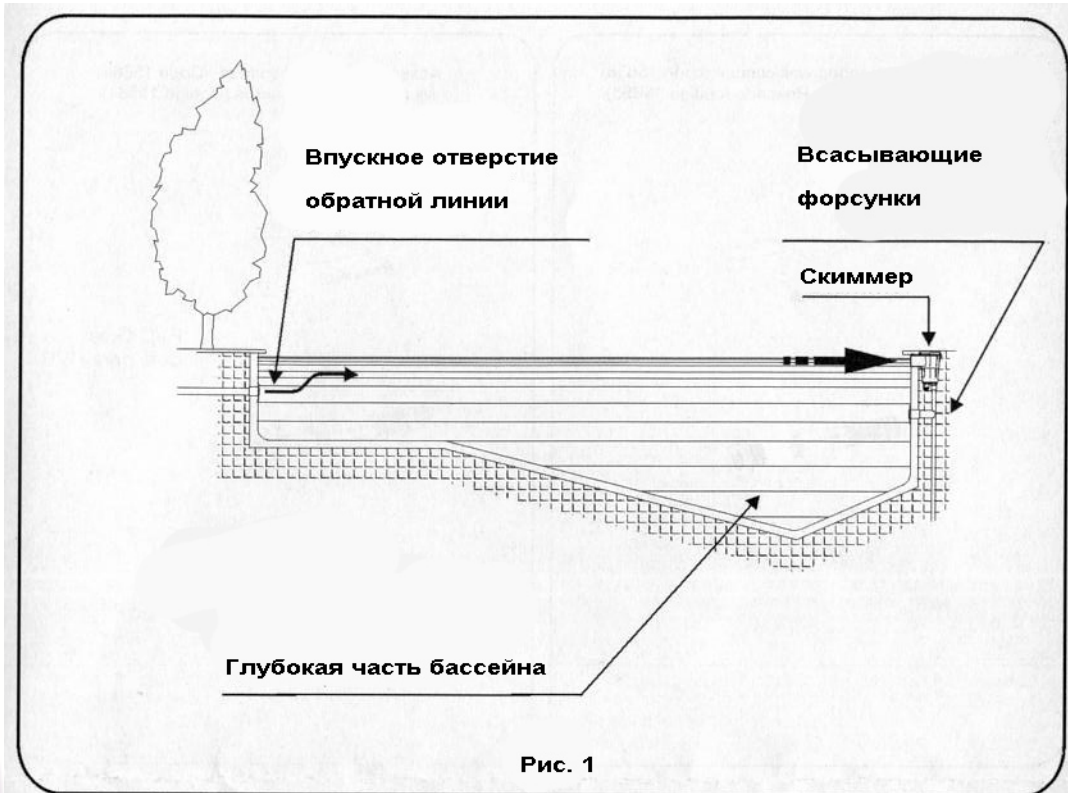

**Установка в бассейн  
с нарезной трубкой  
в стенке бассейна (код 15658)**

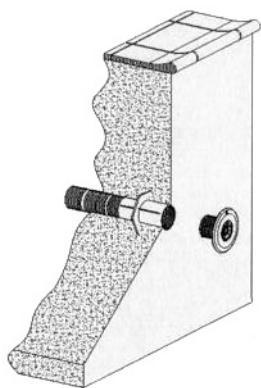

**Установка на бассейн  
с трубкой в стенке  
бассейна (код 15661)**

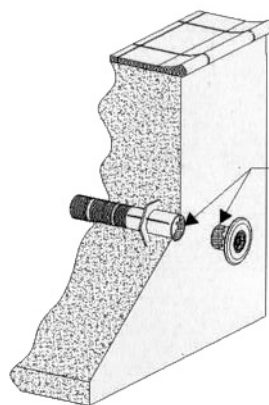

Клей для ПВХ

**Установка на бассейн  
с трубой из ПВХ Ø 63 мм**

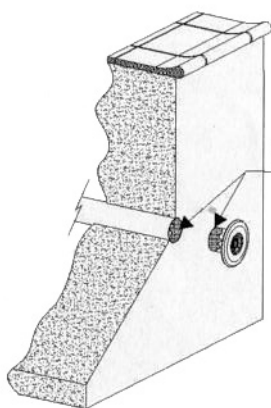

Клей для ПВХ

**Установка на бассейн  
с нарезной трубкой в стенке  
бассейна (код 15663, 15664 и 15665)  
и гидроизоляционной пленкой**

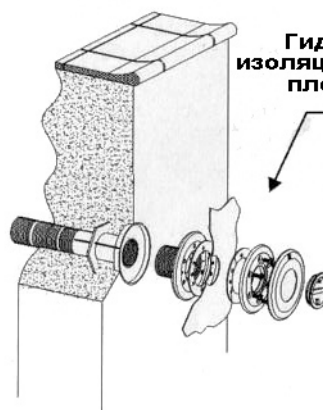

Гидро-  
изоляционная  
пленка

**Установка на сборный бассейн из полистирола**

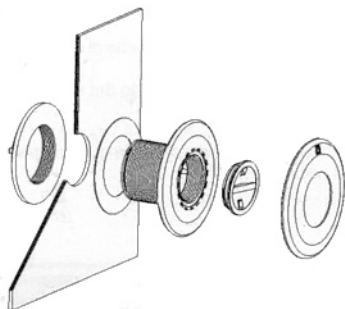

**Установка на сборный бассейн, снабженный гидроизоляционной пленкой**

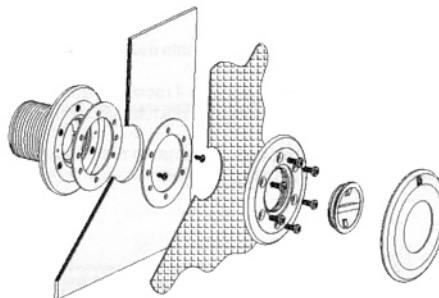

Отпечатано в ЕС  
NIF ES A17092610

00300E201-00

- *Мы оставляем за собой право вносить в этот документ любые изменения без предварительного уведомления.*