

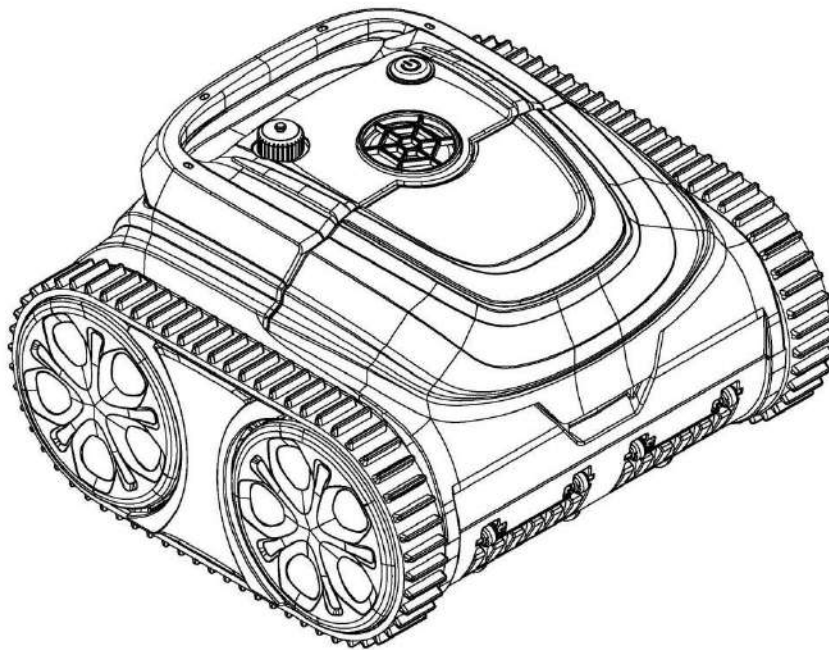

ПОСІБНИК КОРИСТУВАЧА

РОБОТ ДЛЯ ЧИЩЕННЯ ДНА БАСЕЙНУ

WY200



**ПРОЧИТАЙТЕ ТА ЗБЕРЕЖІТЬ ЦІ ІНСТРУКЦІЇ ДЛЯ
ПОДАЛЬШОГО ВИКОРИСТАННЯ**

Ми вдячні вам за придбання робота для чищення басейну WYBOT. Якщо у вас виникли питання або проблеми, будь ласка, зв'яжіться з нашою службою підтримки.



Важливі поради:

- 1. Категорично забороняється використовувати це обладнання з порушенням умов його експлуатації. Перед використанням уважно вивчіть посібник користувача. Використовуйте пристрій відповідно до інструкцій, наведених у посібнику. Наша компанія не несе відповідальності за будь-які збитки та травми, спричинені неправильною експлуатацією обладнання.**
- 2. Для цього робота можна використовувати тільки комплектуючі, що були рекомендовані або надані виробником.**
- 3. Пристрій не повинен використовуватися дітьми віком до 8 років або людьми з психічними відхиленнями. При необхідності пристрій повинен експлуатуватися під наглядом та керівництвом опікуна. Будь ласка, не дозволяйте дітям сідати верхи на пілосос або ґрати з ним, як з іграшкою.**
- 4. Аби уникнути нещасних випадків, перед зарядкою необхідно вийняти робота з басейну. Заряджайте пілосос у сухому приміщенні. Перш ніж заряджати пристрій, переконайтеся, що порт для заряджання сухий.**
- 5. Для заряджання пілососа використовуйте оригінальний зарядний пристрій.**
- 6. Коли ви дістанете пілосос із басейну, переконайтеся, що зарядний порт сухий. Підключіть пілосос до зарядного пристрою і переконайтеся, що він вимкнений (індикатори пілососу не світяться), інакше пристрій не зможе заряджатися належним чином.**
- 7. Зарядний пристрій повинен бути підключений до розетки із захистом від витоку. Переконайтеся, що дріт заземлення на розетці заземлений стандартним і надійним способом.**
- 8. Категорично заборонено використовувати інші зарядні пристрої для заряджання цього робота-пілососа. Будь ласка, не використовуйте цей зарядний пристрій для того, щоб заряджати інше обладнання, аби уникнути пошкодження зарядного пристрою або обладнання.**
- 9. Нікому не дозволяється заходити в басейн під час роботи пілососа, щоб уникнути небезпеки та травмування.**

-
10. Коли пиросос знаходиться на суші, будь ласка, не вмикайте його, інакше це вплине на його нормальну роботу.
 11. Вчасно очищуйте кошик фільтру після кожного використання, щоб надмірне скупчення бруду не вплинуло на роботу пирососу.
 12. Коли пиросос не використовується, зберігайте його в прохолодному та провітрюваному приміщенні, уникаючи потрапляння прямих сонячних променів.
 13. Тільки кваліфікованому персоналу дозволено розбирати ущільнювальну коробку основного корпусу машини та ущільнювальну коробку датчика, щоб уникнути небезпеки або пошкодження пирососу.
 14. Заряджайте пиросос до того, як акумулятор повністю розрядиться. Коли на корпусі загоряється жовтий індикатор, необхідно зарядити пристрій.
 15. Не слід заряджати пиросос, коли акумулятор повністю заряджений. Надлишковий заряд скоротить термін служби акумулятора.
 16. Сальник двигуна містить мастило. У разі витоку мастильної речовини може статися невелике забруднення водойми.
 17. Заряджайте апарат за температури навколишнього середовища 5°C-35°C. Якщо акумулятор перегрівся, перед тим, як заряджати, його слід охолодити.
 18. Якщо ви не використовуєте пиросос протягом тривалого часу, його необхідно заряджати кожні три місяці. Використовуйте оригінальний зарядний пристрій для того, щоб заряджати робота, аби забезпечити підтримання потужності машини на рівні 40%-60%. Якщо пиросос не заряджається протягом тривалого часу, напруга батареї буде нижчою за напругу захисту від надмірного розряду внаслідок саморозряду батареї, і якщо час занадто великий, батареї буде завдано непоправної шкоди, обов'язково зверніть на це увагу.
 19. Забороняється пробивати корпус машини цвяхами або іншими гострими предметами, також забороняється бити або кидати машину.
 20. Не заряджайте машину під час пожежі або в дуже спекотних умовах! Не використовуйте та не зберігайте пристрій поблизу джерел тепла.

Увага:

1. **Занурюйте пилосос у воду нижньою частиною до стінки басейну, візьміться за ручку й опустіть пилосос у воду. Одночасно увімкніть перемикач і пилосос почне повільно випускати повітря, а за 20 секунд розпочне працювати (Необхідно повністю спустити повітря з пилососу, оскільки це впливає на його роботу). Дозвольте пилососу природним чином опуститися на дно басейну.**
2. **Коли пилосос завершить прибирання, він автоматично зупиниться біля стіни басейну. Ви зможете витягти апарат за допомогою гака.**

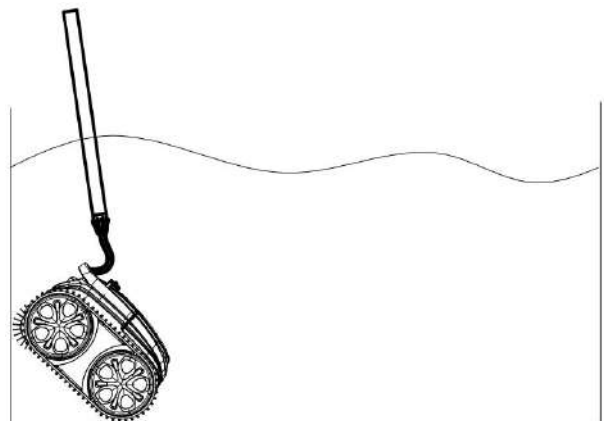
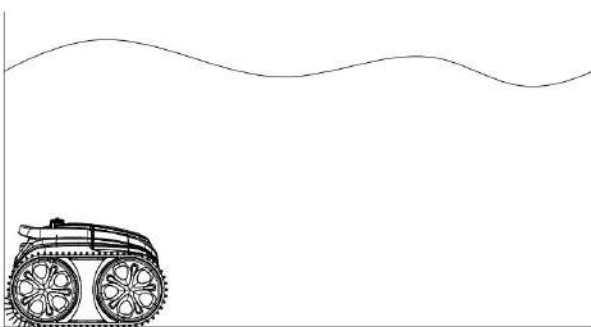
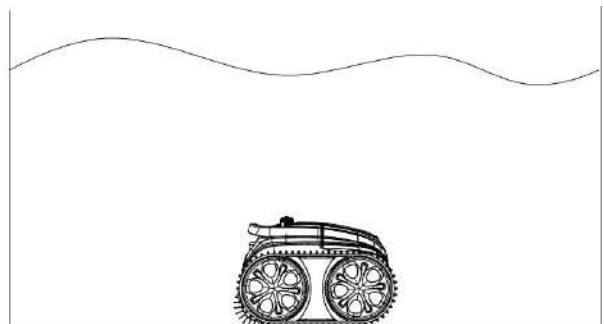
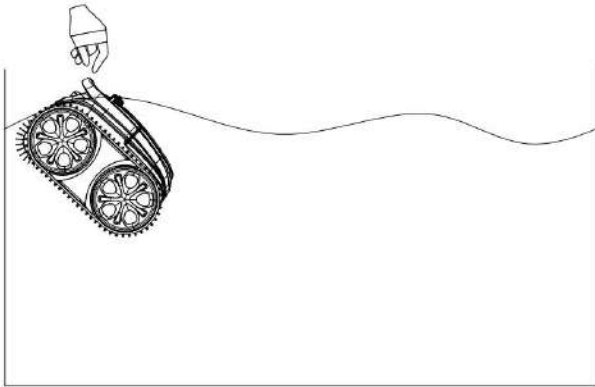

Зміст

I. Знайомство із продуктом.....	6
II. Техніка безпеки.....	6
III. Характеристики та параметри.....	7
IV. Інструкції з експлуатації.....	8
4.1 Опис клавiш та iндикаторiв.....	8
4.2 Особливостi заряджання акумулятора.....	9
4.2.2 Опис функцiй свiтлових iндикаторiв зарядного пристрою.....	9
4.3 Очищення фiльтру.....	9
V. Мобiльний додаток та пiдключення.....	11
VI. Крiплення плаваючих блокiв (запасне обладнання).....	12
VII. Вмiст упаковки.....	13

I. Знайомство із продуктом

Робот-пилосос для очищення басейнів серії WY200 - це нове та ефективне роботизоване обладнання для очищення дна басейну. З його допомогою ви можете автоматично очищувати басейн, не зливаючи при цьому воду. Водночас, за допомогою системи фільтрації, він збирає зважені частки і відкладення, що містяться у воді.

Робот живиться від літій-іонного акумулятора 25,2 В / 6,4Аг, що забезпечує високий рівень безпеки.

Перед використанням цього обладнання, будь ласка, уважно ознайомтеся з посібником користувача, аби мати змогу правильно експлуатувати робот-пилосос.

II. Техніка безпеки

- 1. Вимоги до розташування пристрою під час заряджання: Див. пункт 4 розділу “Важливі поради” на стор. 1.**
- 2. Не використовуйте інші зарядні пристрої, щоб заряджати цю машину, не використовуйте цей зарядний пристрій, щоб заряджати інше обладнання!**
- 3. Перш ніж заряджати пилосос, переконайтеся, що перемикач перебуває в положенні ВИМК.**
- 4. Не вмикайте пилосос під час підзарядки!**
- 5. Робот-пилосос має виконувати очищення за температури навколишнього середовища 10 °С-35 °С!**
- 6. Заряджайте пилосос перш ніж акумулятор повністю розрядиться. Коли на корпусі загоряється жовтий індикатор, необхідно зарядити пристрій.**
- 7. Не слід заряджати пилосос, коли акумулятор повністю заряджений. Надмірна підзарядка скоротить термін служби акумулятора.**
- 8. Заряджайте апарат за температури навколишнього середовища 5°С-35°С. Якщо акумулятор перегрівся, перед зарядкою його слід охолодити.**
- 9. Якщо акумулятор не буде використовуватися протягом тривалого часу (понад 3 місяці), його слід зарядити.**
- 10. Перш ніж заряджати пристрій, переконайтеся, що зарядний порт сухий.**

III. Характеристики та параметри

1. Вхідна напруга літієвої батареї: 100 В -240 В змін. струму
2. Номінальна частота: 47-63 Гц
3. Номінальна напруга: 25,2 В, номінальна ємність: 6,4 Аг
4. Потужність всієї машини: 65 Вт
5. Номінальний вихідний струм зарядного пристрою: 3А
6. Номінальна вихідна напруга зарядного пристрою: 29,4 В
7. Час роботи акумулятора: максимум 165 хв
8. Швидкість потоку: максимум 10,5 м³/год
9. Фільтраційна здатність: 180 мкм
10. Швидкість руху: максимум 11 м/хв
11. Ступінь водонепроникності: IPX8
12. Діапазон температури використання (температура води): 10 °С-35 °С
13. Вага нетто: 8,3 кг
14. Розміри пристрою: 385 (довжина) * 355 (ширина) * 245 (висота).
15. Температура зберігання: 5 °С-35 °С
16. Час заряджання: 3-3.5 год

IV. Інструкції з експлуатації

4.1 Опис клавiш та iндикаторiв



No.	Символ	Опис	Опис функцій
1		Кнопка увiмкнення / вимкнення	У вимкненому станi натиснiть кнопку УВiМК/ ВИМК, загориться iндикатор синього кольору, що означає запуск. Натиснiть кнопку ще раз, загориться червоне свiтло, що означає вимкнення, пiсля вимкнення червоний iндикатор згасне.
2		Світлові iндикатори стану пилососу	<ol style="list-style-type: none">1. Синє свiтло горить постiйно: запуск.2. Синє свiтло блимає: нормальна робота.3) Жовте свiтло блимає: низька потужнiсть, робот упирається в стiну.4. Жовте свiтло горить постiйно: низька потужнiсть, робот упирається в стiну i перестає працювати.5. Червоне свiтло постiйно блимає: робот вийшов з ладу.

Пошук та усунення несправностей:

1. Якщо червоний iндикатор пилососу постiйно блимає, вимкнiть i перезапустiть машину. Якщо вона не може повернутися до нормальної роботи, звернiться до фахiвцiв пiсляпродажного обслуговування.

4.2 Особливості заряджання акумулятора

4.2.1 Ваші дії

Переконайтеся, що пилосос вимкнений (індикатори не світяться). Розташуйте зарядний пристрій і робот-пилосос у приміщенні або в захищеному від бризок місці. Відкрутіть водонепроникну кришку на пристрої (переконайтеся, що зарядний порт сухий) і з'єднайте зарядний порт із зарядним роз'ємом. Загоряється індикатор зарядного пристрою, це означає, що пилосос заряджається, індикатор світить зеленим - процес заряджання завершено.

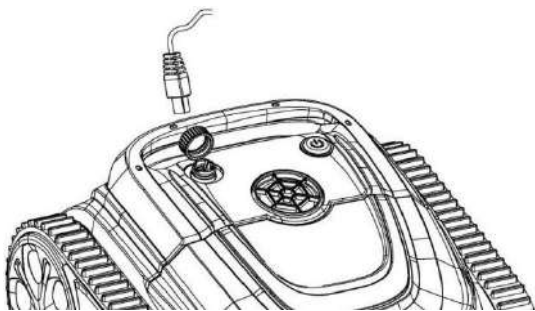

4.2.2 Опис функцій індикаторів зарядного пристрою

Колір і стан індикаторів	Стан підзарядки
Зелений індикатор світить постійно	Очікування підзарядки, або батарея не під'єднана, або підзарядка завершена
Червоний індикатор світить постійно	Нормальний режим підзарядки

4.3 Очищення фільтру

4.3.1 Дістаньте фільтр: відкрийте кришку вручну відповідно до зображення на малюнку (Малюнок 4-1), кошик фільтру зображено на малюнку (Малюнок 4-2).

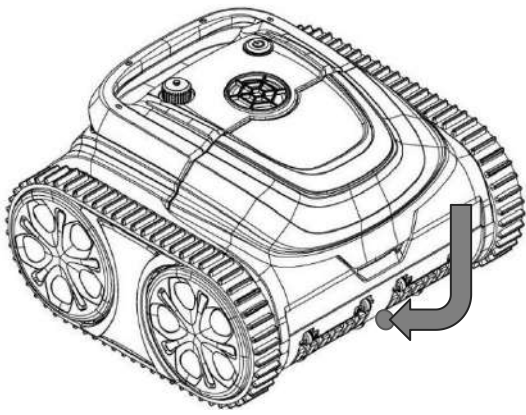

Малюнок 4-1

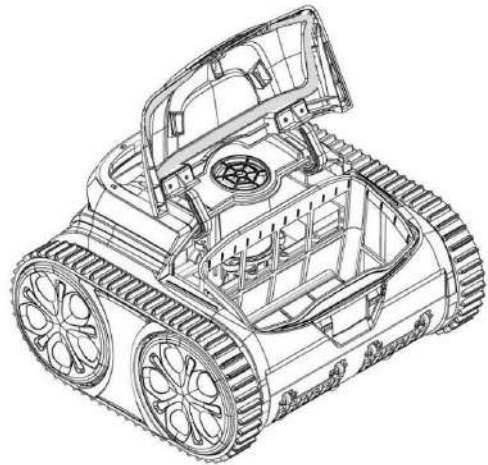

Малюнок 4-2

4.2.2 Дістаньте кошик фільтру із пирососу (Малюнок 4-3).

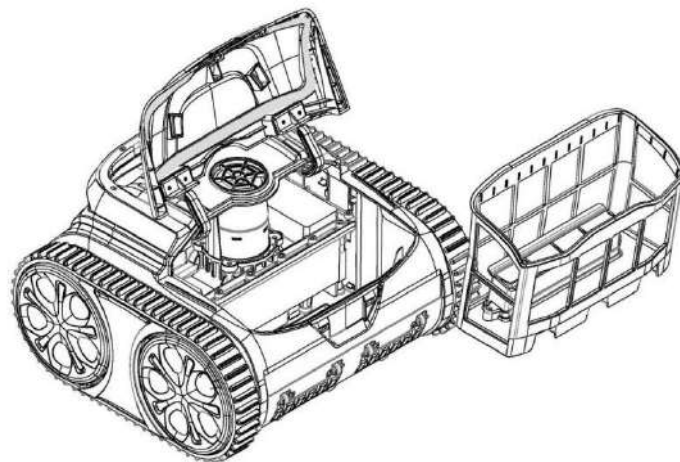

Малюнок 4-3

4.2.3 Очищення фільтру.

Промийте сітку фільтру чистою водою (Малюнок 4-4).

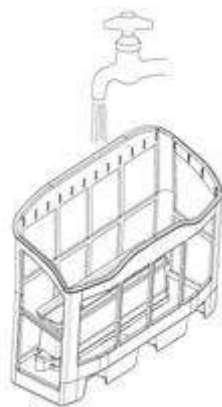

Малюнок 4-4

4.2.4 Встановлення фільтру

Вирівняйте кошик фільтру із впускним отвором для води і встановіть його в пиросос.

Встановіть захисну кришку таким чином, щоб вона ідеально прилягала до кошика фільтру.

V. Мобільний додаток і підключення

1. Завантажте додаток:

1) Для смартфонів на базі Android знайдіть у Google Play програму winnygo, завантажте її;

2) Що стосується iPhone, знайдіть в APP STORE програму winnygo, завантажте її.

2. Увімкніть робот-пилосос, засвітиться індикатор синього кольору.

3. Підключення пристрою до додатку протягом 20 секунд після запуску.

4. Після успішного підключення додаток надасть повідомлення “Success” (Успіх).

5. Після входу в інтерфейс додатку, параметри цього робота-пилососа буде відображено, і користувачі зможуть вносити зміни відповідно до своїх вимог щодо прибирання.

6. Після обрання параметрів натисніть “Confirm” (Підтвердити).

7. Після перезапуску робот виконує програму очищення відповідно до заданих параметрів.

Примітка:

1. Під час використання застосунку необхідно схвалити використання Bluetooth і дати дозвіл на визначення місця розташування мобільного телефону.

2. Додаток підходить для ios14 і вище та Android 8.0 і вище.

3. Для отримання інформації про погоду в застосунку необхідно увімкнути послугу визначення місця розташування.

VI. Кріплення плаваючих блоків (запасне обладнання)

Якщо робот-пилосос не може піднятися на стіну, не може очистити ватерлінію, сильно нахилиється під час підйому на стіну, усуньте ці проблеми відповідно до зображення. Якщо пилосос піднімається по стіні без проблем, виконання наведених нижче дій не потрібне. Після зняття захисту клейового шару два плаваючих блоки кріпляться до пилососу. Виконайте установку відповідно до **малюнку 6-1**.

Після завершення
випробувань дослідного
зразку затвердіть остаточне
положення плаваючого блоку.

Увага:

1. Перш ніж закріплювати плаваючий блок, переконайтеся, що в місці склеювання немає води.
2. Зі зворотньої сторони плаваючого блоку нанесено клей. Під час кріплення плаваючого блоку його краї мають бути добре приклеєні до поверхні кришки. За 24 години пилосос можна опускати в басейн для роботи.

VII. Вміст упаковки

№	Назва	Специфі- кації	Кількість (шт.)	Призначення	Примітки
1	Робот-пилосос	WY200	1		Безпосередньо в пакувальній коробці
2	Гак		1		
3	Посібник користувача, сертифікати відповідності		1		
4	Зарядний пристрій		1		
5	Плаваючий блок		2		

ОБМЕЖЕНА ГАРАНТІЯ

WYBOTICS ROBOT, що належить компанії WYBOTICS CO., LTD, виробляє продукцію найкращої якості, яку ми можемо запропонувати. Уся продукція WYBOT перевіряється на відсутність дефектів матеріалів і виготовлення до виходу із заводу. WYBOT радий запропонувати гарантію на ремонт або заміну обладнання для басейнів протягом двох (2) років на двигун і друковану плату і одного (1) року на акумуляторний блок від дати придбання. Умови цієї обмеженої гарантії поширюються тільки на первинного покупця. Будь ласка, збережіть оригінал товарного чеку як доказ його придбання, цей чек слід додавати до гарантійних претензій, які надсилаються компанії WYBOT або її уповноваженим агентам. Ця обмежена гарантія не діє без підтвердження купівлі, а також у разі, якщо покупець модифікує або ремонтує виріб самостійно або із залученням неуповноважених осіб; використовує з обладнанням деталі або аксесуари, які не належать компанії WYBOT; застосовує обладнання з порушенням інструкцій виробника; використовує невідповідну напругу; зловживає обладнанням будь-яким чином; або внаслідок нещасного випадку чи недбалого ставлення. Ця обмежена гарантія не поширюється на непрямі збитки, включно з претензіями у зв'язку зі звичайним зносом або будь-яким стихійним лихом, що не залежить від компанії WYBOT. Невиробничі дефекти, такі як рослини, що проростають крізь облицювання басейну, є випадками, за які компанія WYBOT не несе відповідальності.

ЗА ЖОДНИХ ОБСТАВИН КОМПАНІЯ WYBOT, ЇЇ УПОВНОВАЖЕНІ АГЕНТИ, ПОВ'ЯЗАНІ З НЕЮ ОРГАНІЗАЦІЇ АБО СПІВРОБІТНИКИ НЕ НЕСУТЬ ВІДПОВІДАЛЬНОСТІ ПЕРЕД ПОКУПЦЕМ АБО БУДЬ-ЯКОЮ ІНШОЮ СТОРОНОЮ ЗА ПРЯМІ АБО НЕПРЯМІ ЗБИТКИ. У деяких штатах, країнах або інших юрисдикціях не допускається виключення або обмеження випадкових чи непрямих збитків, тому наведене вище обмеження або виключення може вас не стосуватися.

Ця Обмежена гарантія не поширюється на розпродажі, повторні продажі або перепродаж продукції (наприклад, гаражні розпродажі, онлайн-аукціони або інтернет-магазини, тобто товари, які не були куплені безпосередньо у WYBOT). Будь-яка проблема з товарами, придбаними у цих постачальників/продавців, має вирішуватися через ці магазини.