



**ПОСІБНИК КОРИСТУВАЧА**  
**РОБОТ ДЛЯ ЧИЩЕННЯ ДНА БАСЕЙНУ**  
**WY350**

**ПРОЧИТАЙТЕ ТА ЗБЕРЕЖІТЬ ЦІ ІНСТРУКЦІЇ ДЛЯ  
ПОДАЛЬШОГО ВИКОРИСТАННЯ**

Ми вдячні вам за придбання робота для чищення басейну WYBOT. Якщо у вас виникли питання або проблеми, будь ласка, зв'яжіться з нашою службою підтримки.



## **Важливі поради:**

- 1. Коли витягаєте пілосос із басейну, обов'язково вимкніть електроживлення, інакше це може призвести до серйозних пошкоджень обладнання.**
- 2. Шнур живлення пілососу має бути під'єднаний до розетки з приладом захисту від витоку. Забороняється входити в басейн під час роботи пілососу, щоб уникнути небезпечних ситуацій і травмування.**
- 3. Коли опускаєте пілосос у басейн або дістаєте його з басейну, тримайтеся за ручку. Не тягніть за трос. Перед кожним запуском пілососу необхідно максимально випустити повітря, що впливає на його нормальну роботу.**
- 4. Перш ніж запустити пілосос, необхідно встановити фільтрувальний екран і водночас переконатися, що кабель повністю послаблено, аби уникнути сплутування кабелю під час роботи, що негативно позначиться на ефективності прибирання. У серйозних випадках це може призвести до пошкодження пілососу.**
- 5. Вчасно очищуйте корзину фільтру після кожного використання, щоб надмірне скупчення бруду не вплинуло на роботу пілососу.**
- 6. Коли пілосос не використовується, зберігайте його в прохолодному та провітрюваному приміщенні, уникаючи потрапляння прямих сонячних променів.**
- 7. Під час роботи пілососу блок керування електроживленням має перебувати в затінку. Щоб уникнути пошкодження внутрішніх електричних компонентів через перегрівання нічого не ставте на блок керування і не накривайте його.**

- 8. Некваліфікованому персоналу забороняється самостійно розбирати основний корпус пілососу і блок керування електроживленням, щоб уникнути небезпечних ситуацій або пошкоджень пілососу.**
- 9. Аби уникнути нещасних випадків, рекомендується перед використанням під'єднати блок живлення до кріплень поруч із басейном за допомогою страхувальних тросів.**
- 10. Категорично забороняється використовувати це обладнання з порушенням умов його експлуатації. Перед використанням уважно вивчіть посібник користувача.**
- 11. Для очищення в різні сезони можна використовувати сітчасті фільтри різної щільності. Будь ласка, зв'яжіться з агентом для придбання сітчастого фільтру.**
- 12. Переконайтеся, що рівень рН води в басейні становить 7,0-7,2.**
- 13. Забороняється додавати в пілосос хімікати для очищення води, використовувати апарат для розподілу хімічних речовин. Якщо машина буде пошкоджена з цієї причини, виробник не несе гарантійних зобов'язань.**

## Увага:

1. **Занурюйте пилосос у воду нижньою частиною до стінки басейну, візьміться за ручку й опустіть пилосос у воду. Одночасно увімкніть перемикач і пилосос почне повільно випускати повітря, а за 20 секунд розпочне працювати (Необхідно повністю спустити повітря з пилососу, оскільки це впливає на його роботу). Дозвольте пилососу природним чином опуститися на дно басейну.**

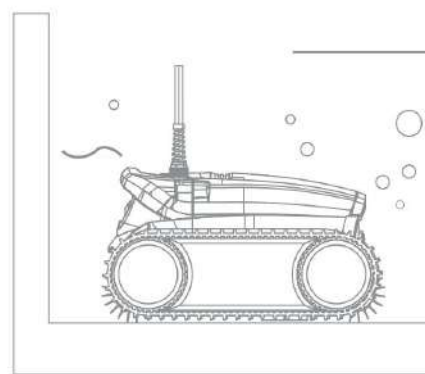
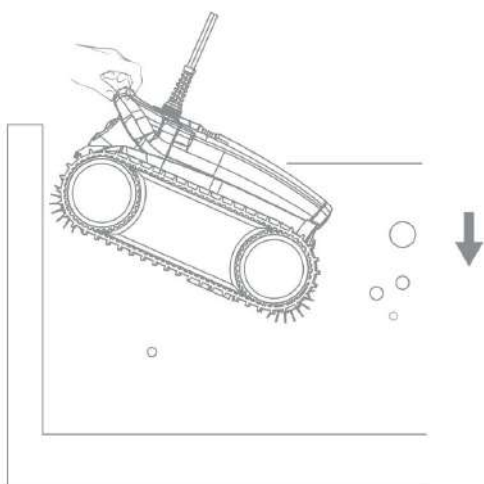

2. **Виймаючи пилосос з басейну, тримайте його тільки за ручку, не тягніть за кабель.**

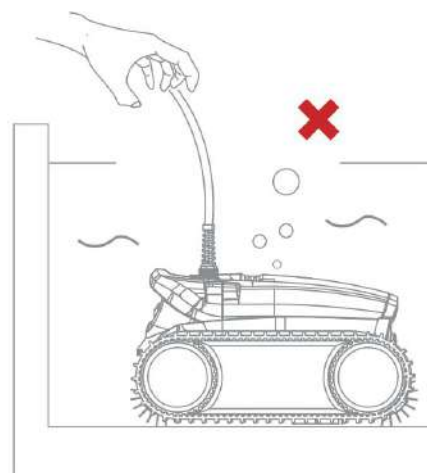
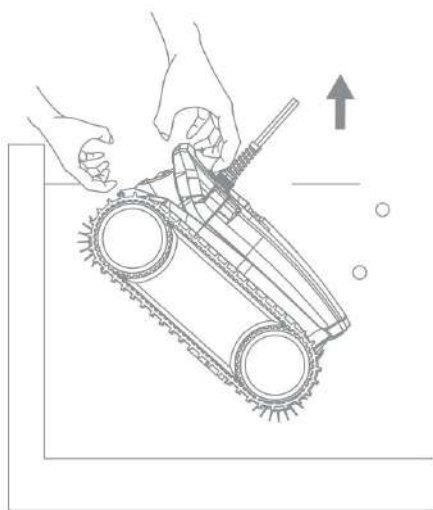

# Зміст

<b>I. Знайомство із продуктом.....</b>	<b>6</b>
<b>II. Техніка безпеки. . . . .</b>	<b>6</b>
<b>III. Характеристики та параметри.. . . .</b>	<b>7</b>
<b>IV. Інструкції з експлуатації .....</b>	<b>8</b>
<b>V. Мобільний додаток та підключення.....</b>	<b>9</b>
<b>VI. Вміст упаковки.....</b>	<b>10</b>

## **I. Знайомство із продуктом**

WY350-Power I - це висококласний серійний продукт, який об'єднує в собі найсучасніші технології роботів для очищення басейнів, включно з інтеграцією датчиків, інтелектуальним плануванням шляху, самоадаптацією до басейну, здатністю долати перешкоди, високоефективним всмоктуванням бруду та високоточною фільтрацією, дистанційним керуванням і функціями оновлення. Підходить для великих/середніх/малих басейнів. Робот має здатність до потужного підйому і може вільно працювати в басейнах з покриттям з ПВХ, керамічної плитки, цементу та інших матеріалів. Машину оснащено системою приводу з трьома двигунами, що дає змогу з легкістю розвертатися для ширшого охоплення території. Пілосос має систему вторинної фільтрації, яка дозволяє поглинати найдрібніший бруд. Робот оснащений високоточним гіроскопом, інфрачервоним датчиком і алгоритмом інтеграції декількох датчиків. Він може забезпечити оптимальне планування шляху відповідно до форми та розміру басейну для досягнення найкращих результатів очищення.

Робот-пилосос живиться від низьковольтного джерела живлення 28 В постійного струму, що забезпечує високий рівень безпеки та надійності.

**Перед використанням цього обладнання, будь ласка, уважно ознайомтеся з посібником користувача, аби мати змогу правильно експлуатувати робот-пилосос.**

## **II. Техніка безпеки**

Блок керування електроживленням має бути розташований у відповідному місці, щоб пілосос міг дістатися кожного куточка басейну. При цьому розташування блоку керування має бути не менше 3,5 метрів від країв басейну.

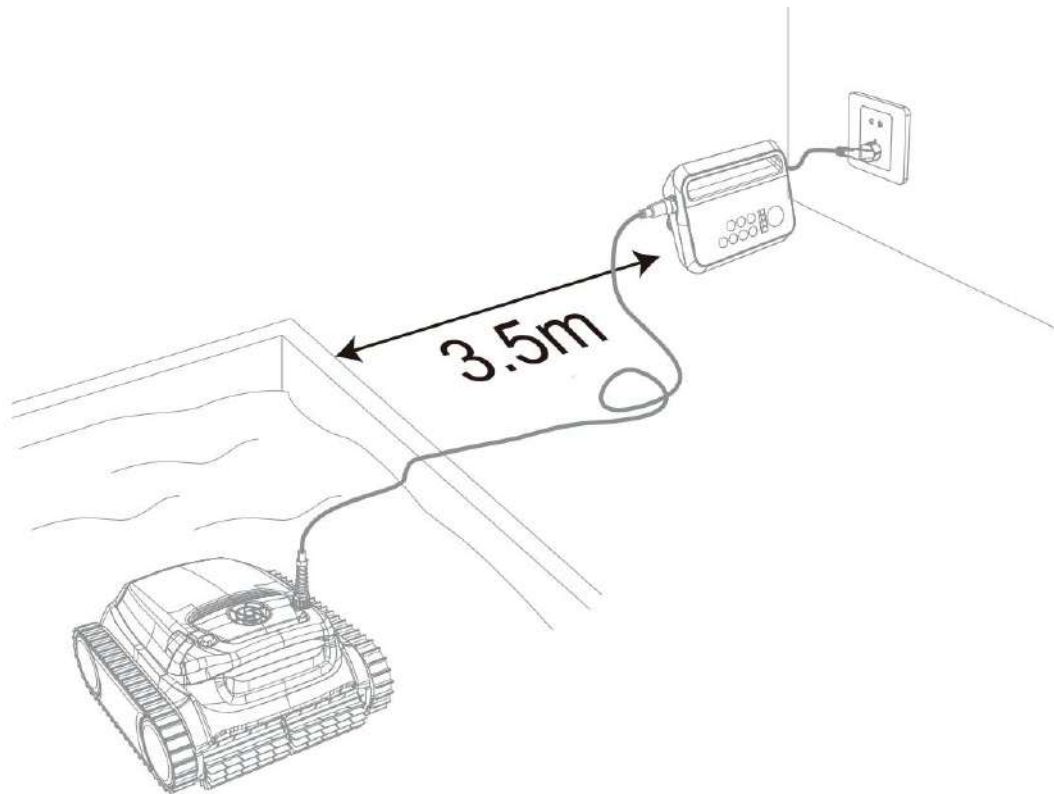

### III. Характеристики та параметри

1. Вхідна номінальна напруга: 100~240 В змін. струму  
Частота: 50 Гц/60 Гц  
Вихідна напруга: 28 В пост. струму
2. Потужність джерела живлення: 130 Вт; потужність машини: 100 Вт
3. Час роботи: 1год/2год/3год
4. Чотири режими роботи: весь басейн / дно басейну / стіни басейну / ватерлінія
5. Потік: близько 15 м<sup>3</sup>/год
5. Фільтраційна здатність: 180 мкм
6. Швидкість руху: 11м/хв~16м/хв
7. Ступінь водонепроникності: пилосос IPX8, блок живлення IPX5
8. Керування роботом через Bluetooth та за допомогою додатку
9. Температура робочого середовища: 0~+40°C

## IV. Інструкції з експлуатації

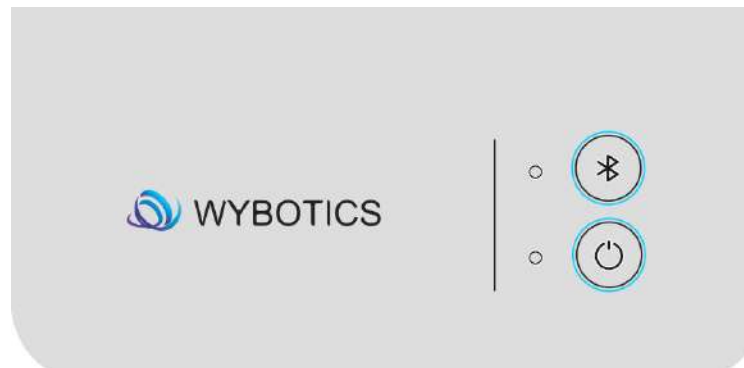

### 1. Кнопка живлення:

Тривале натискання (3 сек): запуск / вимкнення.

Коротке натискання: (після запуску) режим очікування / автоматичний режим.

Стан підсвітки кнопки:

Режим очікування - постійно горить.

Автоматична робота - повільно блимає.

Несправність - блимає.

### 2. Кнопка Bluetooth:

Використовується із застосунком, натисніть кнопку й утримуйте протягом 3 секунд, під'єднайтеся до Bluetooth згідно з ім'ям користувача та паролем, надісланими застосунком.

Стан підсвітки кнопки:

Під час сполучення індикатор блимає протягом 1 секунди, після під'єднання він світиться постійно.

### 3. Очищення фільтру

Після завершення прибирання дістаньте пилосос із басейну, натисніть кнопку в задній частині, верхня кришка автоматично розблокується. Підніміть верхню кришку, дістаньте кошик фільтру, видаліть його вміст і промийте фільтр водою.



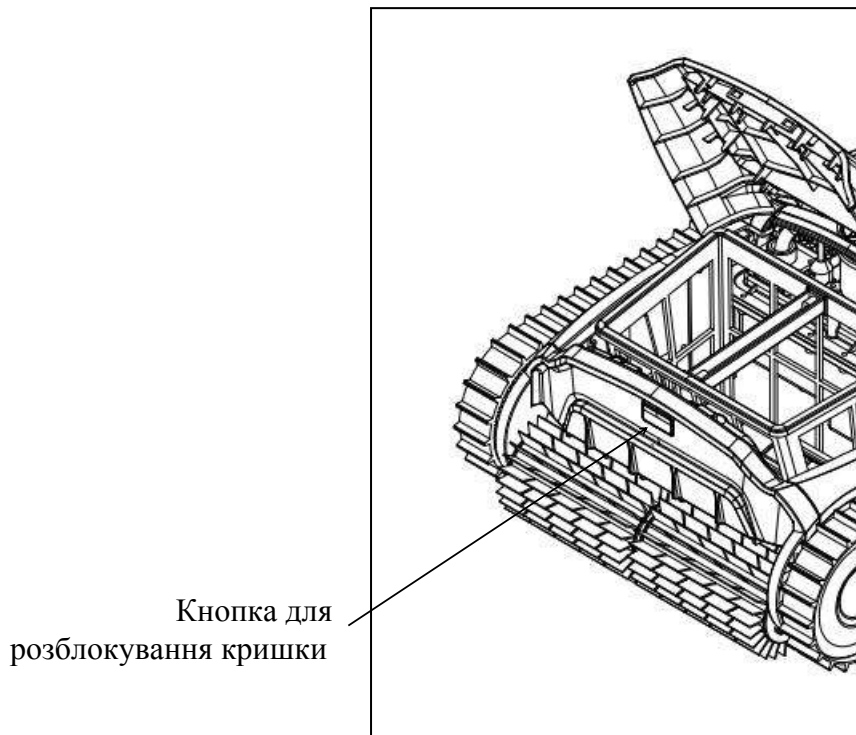

## V. Мобільний додаток і підключення

1. Завантажте додаток:

- 1) Для смартфонів на базі Android знайдіть у Google Play програму winnygo, завантажте її;
- 2) Що стосується iPhone, знайдіть в APP STORE програму winnygo, звантажте її.

2. Увімкніть робот-пилосос, засвітиться індикатор синього кольору.

3. Підключення пристрою до додатку протягом 20 секунд після запуску.

4. Після успішного підключення додаток надасть повідомлення “Success” (Успіх).

5. Після входу в інтерфейс додатку, параметри цього робота-пилососа буде відображено, і користувачі зможуть вносити зміни відповідно до своїх вимог щодо прибирання.

6. Після обрання параметрів натисніть “Confirm” (Підтвердити).

7. Після перезапуску робот виконує програму очищення відповідно до заданих параметрів.

Примітка:

1. Під час використання застосунку необхідно схвалити використання Bluetooth і дати дозвіл на визначення місця розташування мобільного телефону.
2. Додаток підходить для ios14 і вище та Android 8.0 і вище.
3. Для отримання інформації про погоду в застосунку необхідно ввімкнути послугу визначення місця розташування.

## VI. Вміст упаковки

№	Назва	Специфікації	Кількість (шт.)	Призначення	Примітки
1	Робот-пилосос	WY350	1		Безпосередньо в пакувальній коробці
2	Блок живлення	Power I 130	1		
3	Посібник користувача		1		
4	Стислий посібник з експлуатації		1		
5	Сертифікати відповідності		1		

---

## ОБМЕЖЕНА ГАРАНТІЯ

WYBOTICS ROBOT, що належить компанії WYBOTICS CO., LTD, виробляє продукцію найкращої якості, яку ми можемо запропонувати. Уся продукція WYBOT перевіряється на відсутність дефектів матеріалів і виготовлення до виходу із заводу. WYBOT радий запропонувати гарантію на ремонт або заміну обладнання для басейнів протягом двох (2) років на двигун і друковану плату від дати придбання. Умови цієї обмеженої гарантії поширюються тільки на первинного покупця. Будь ласка, збережіть оригінал товарного чеку як доказ його придбання, цей чек слід додавати до гарантійних претензій, які надсилаються компанії WYBOT або її уповноваженим агентам. Ця обмежена гарантія не діє без підтвердження купівлі, а також у разі, якщо покупець модифікує або ремонтує виріб самостійно або із залученням неуповноважених осіб; використовує з обладнанням деталі або аксесуари, які не належать компанії WYBOT; застосовує обладнання з порушенням інструкцій виробника; використовує невідповідну напругу; зловживає обладнанням будь-яким чином; або внаслідок нещасного випадку чи недбалого ставлення. Ця обмежена гарантія не поширюється на непрямі збитки, включно з претензіями у зв'язку зі звичайним зносом або будь-яким стихійним лихом, що не залежить від компанії WYBOT. Невиробничі дефекти, такі як рослини, що проростають крізь облицювання басейну, є випадками, за які компанія WYBOT не несе відповідальності.

ЗА ЖОДНИХ ОБСТАВИН КОМПАНІЯ WYBOT, ЇЇ УПОВНОВАЖЕНІ АГЕНТИ, ПОВ'ЯЗАНІ З НЕЮ ОРГАНІЗАЦІЇ АБО СПІВРОБІТНИКИ НЕ НЕСУТЬ ВІДПОВІДАЛЬНОСТІ ПЕРЕД ПОКУПЦЕМ АБО БУДЬ-ЯКОЮ ІНШОЮ СТОРОНОЮ ЗА ПРЯМІ АБО НЕПРЯМІ ЗБИТКИ. У деяких штатах, країнах або інших юрисдикціях не допускається виключення або обмеження випадкових чи непрямих збитків, тому наведене вище обмеження або виключення може вас не стосуватися.

Ця Обмежена гарантія не поширюється на розпродажі, повторні продажі або перепродаж продукції (наприклад, гаражні розпродажі, онлайн-аукціони або інтернет-магазини, тобто товари, які не були куплені безпосередньо у WYBOT). Будь-яка проблема з товарами, придбаними у цих постачальників/продавців, має вирішуватися через ці магазини.